

b70
DECO



Bedienungsanleitung

bernette

Inhaltsverzeichnis

| | | | | |
|--|-----------|-------------------------------|--|----|
| WICHTIGE SICHERHEITSHINWEISE | 6 | 2.3 | Stickmodul anschliessen | 29 |
| Allgemeine Hinweise | 9 | 2.4 | Stickfuss | 30 |
| 1 My bernette Sticken | 11 | | Stickfuss montieren | 30 |
| 1.1 Übersicht Maschine | 11 | | Stickfuss anwählen | 31 |
| Übersicht vorne Bedienelemente | 11 | 2.5 | Nadel | 31 |
| Übersicht vorne | 13 | | Sticknadel montieren | 31 |
| Übersicht oben | 14 | 2.6 | Einfädeln | 32 |
| Übersicht hinten | 14 | | Einfädeln vorbereiten | 32 |
| Übersicht Stickmodul | 15 | | Oberfaden einfädeln | 32 |
| 1.2 Zubehör | 16 | | Unterfaden aufspulen | 35 |
| Mitgeliefertes Zubehör | 16 | | Unterfaden einfädeln | 37 |
| Übersicht Nähfüsse | 17 | 2.7 | Stickmuster wählen | 39 |
| 1.3 Übersicht Benutzeroberfläche | 17 | 2.8 | Stickrahmen | 39 |
| Übersicht Funktionen/Anzeigen | 17 | | Übersicht Stickrahmenauswahl | 39 |
| Übersicht Systemeinstellungen | 18 | | Stickrahmen wählen | 40 |
| Übersicht Auswahlmenü Sticken | 18 | | Stickvlies zum Wegreissen | 40 |
| Übersicht Felder und Funktionen | 19 | | Stickvlies zum Wegschneiden | 40 |
| 1.4 Nadel, Faden, Stoff | 20 | | Klebespray verwenden | 40 |
| Übersicht Nadeln | 20 | | Stärkespray verwenden | 40 |
| Beispiel für Nadelbezeichnung | 21 | | Klebeeinlage verwenden | 41 |
| Fadenwahl | 21 | | Selbstklebeeinlage verwenden | 41 |
| Nadel-Faden-Verhältnis | 22 | | Wasserlösliche Einlage verwenden | 41 |
| 1.5 Wichtige Stickinformationen | 23 | | Stickrahmen vorbereiten | 41 |
| Oberfaden | 23 | | Stickrahmen montieren | 43 |
| Unterfaden | 23 | | Übersicht Stickfunktionen | 44 |
| Wahl des Stickmusters | 24 | | Stickmustermitte wählen | 44 |
| Stickprobe | 24 | | Stickrahmen zur Nadel zentrieren | 44 |
| Muster von Drittanbietern aussticken | 24 | | Stickarm rückführen | 45 |
| Unterlagenstiche | 24 | | Gitter ein/aus | 45 |
| Grösse des Stickmusters | 24 | 3 Setup-Programm | 46 | |
| Satin- oder Blattstich | 25 | 3.1 | Stickeinstellungen | 46 |
| Steppstich | 25 | | Oberfadenspannung einstellen | 46 |
| Verbindungsstiche | 25 | | Maximale Stickgeschwindigkeit einstellen | 46 |
| 2 Stickvorbereitungen | 26 | | Stickrahmen justieren | 46 |
| 2.1 Anschluss und Einschalten | 26 | | Vernähstiche ausschalten | 47 |
| Maschine anschliessen | 26 | | Fadenschnitt einstellen | 47 |
| Anwendung Netzkabel (nur USA/Kanada) | 26 | | Höhe des Stickfusses einstellen | 48 |
| Maschine einschalten | 26 | 3.2 | Eigene Einstellungen wählen | 48 |
| Eingabestift befestigen | 27 | 3.3 | Überwachungsfunktionen | 49 |
| 2.2 Garnrollenhalter | 27 | | Oberfadenwächter einstellen | 49 |
| Liegender Garnrollenhalter | 27 | | Unterfadenwächter einstellen | 49 |
| Zweiter Garnrollenhalter | 28 | 3.4 | Ton ein/aus | 49 |

| | | | | | |
|----------|---|-----------|-----------|---|-----------|
| 3.5 | Maschineneinstellungen | 49 | 5.9 | Stickmuster sticken | 66 |
| | Displayhelligkeit einstellen | 49 | | Übersicht Stickmenü | 66 |
| | Display kalibrieren | 50 | | Heftstiche hinzufügen | 67 |
| | Grundeinstellungen wiederherstellen | 50 | | Stickrahmen verschieben | 67 |
| | Maschinen Firmware aktualisieren | 51 | | Stickablaufkontrolle bei Fadenbruch | 67 |
| | Firmwareversion prüfen | 51 | | Verbindungsstiche abschneiden | 68 |
| | Gesamtstichzahl prüfen | 52 | | Mehrfarbiges Stickmuster ein/aus | 68 |
| | Sprache wählen | 52 | | Farbanzeige | 68 |
| 4 | Systemeinstellungen | 53 | 5.10 | Stickmuster verwalten | 69 |
| 4.1 | Tutorial aufrufen | 53 | | Übersicht Stickmuster verwalten | 69 |
| 4.2 | eco-Modus verwenden | 53 | | Stickmuster im eigenen Speicher speichern | 69 |
| 4.3 | Mit «clr» alle Änderungen verwerfen | 53 | | Stickmuster auf dem USB-Stick speichern | 69 |
| 5 | Kreatives Stickten | 54 | | Stickmuster im eigenen Speicher überschreiben | 70 |
| 5.1 | Übersicht Stickten | 54 | | Stickmuster auf dem USB-Stick überschreiben | 70 |
| | Stickmuster wählen und wechseln | 54 | | Stickmuster aus dem eigenen Speicher laden | 70 |
| | Übersicht Stickmuster bearbeiten | 55 | | Stickmuster vom USB-Stick laden | 70 |
| | Stickmuster verschieben | 55 | | Stickmuster aus dem eigenen Speicher löschen | 71 |
| | Stickmuster vom USB-Stick löschen | 71 | | Stickmuster vom USB-Stick löschen | 71 |
| 5.2 | Stickmuster wählen und wechseln | 56 | 6 | Stickten | 72 |
| 5.3 | Stickzeit und Stickmustergröße kontrollieren | 56 | 6.1 | Stickten mit Taste «Start/Stop» | 72 |
| 5.4 | Geschwindigkeit regulieren | 56 | 6.2 | Stickgeschwindigkeit erhöhen | 72 |
| 5.5 | Stickmuster bearbeiten | 57 | 6.3 | Oberfadenspannung einstellen | 73 |
| | Übersicht Stickmuster bearbeiten | 57 | 7 | BERNINA CutWork Tool | 74 |
| | Stickmusteransicht vergrößern | 57 | 7.1 | Cutwork Tool montieren | 74 |
| | Stickmusteransicht verkleinern | 57 | 7.2 | Schneiden | 75 |
| | Stickmusteransicht verschieben | 58 | 8 | Pflege und Reinigung | 76 |
| | Stickmuster in vergrößerter Ansicht verschieben | 58 | 8.1 | Reinigungs- und Pflegeintervalle | 76 |
| | Stickmuster verschieben | 58 | 8.2 | Display reinigen | 76 |
| | Stickmuster drehen | 59 | 8.3 | Spulenkapsel reinigen | 76 |
| | Stickmustergröße proportional ändern | 59 | 8.4 | Nadelstange ölen | 77 |
| | Stickmuster spiegeln | 59 | 9 | Fehler und Störungen | 78 |
| | Stickmustergröße und -position prüfen | 60 | 9.1 | Störungsbehebung | 78 |
| | Stickmuster löschen | 60 | 9.2 | Fehlermeldungen | 80 |
| 5.6 | Schriftzug erstellen | 61 | 10 | Technische Daten | 84 |
| | Übersicht Stickalphabet | 61 | 11 | Anhang | 85 |
| | Wörter/Sätze erstellen | 61 | 11.1 | Stickmuster | 85 |
| | Wörter/Sätze bearbeiten | 62 | | Stickmuster | 85 |
| | Text biegen | 63 | | Verzierungen | 85 |
| | Stickdichte ändern | 64 | | Quiltmuster | 88 |
| 5.7 | Stickmuster kombinieren | 64 | | Bordüren und Spitze | 90 |
| | Stickmuster kombinieren | 64 | | Kinder | 92 |
| | Einzelne Stickmuster löschen | 64 | | Blumen | 94 |
| 5.8 | Stickmusterfarben ändern | 65 | | | |
| | Übersicht Farben ändern | 65 | | | |
| | Farben ändern | 65 | | | |
| | Fadenmarke ändern | 66 | | | |

| | |
|-----------------------|------------|
| Jahreszeiten | 96 |
| Asia | 99 |
| Sport und Hobby | 100 |
| Tiere | 104 |
| Cutwork | 107 |
| Kampagne | 108 |
| Index | 109 |

WICHTIGE SICHERHEITSHINWEISE

Beachten Sie die folgenden, grundsätzlichen Sicherheitshinweise beim Gebrauch Ihrer Maschine. Lesen Sie vor dem Gebrauch dieser Maschine die Bedienungsanleitung sorgfältig durch.

GEFAHR

Zum Schutz vor Stromschlag müssen die folgenden Anweisungen beachtet werden.

- Die Maschine nie unbeaufsichtigt stehen lassen, wenn sie ans Stromnetz angeschlossen ist.
- Unmittelbar nach der Verwendung und vor der Reinigung die Maschine ausschalten und das Netzkabel aus der Steckdose ziehen.

Zum Schutz vor Verletzungen müssen die folgenden Anweisungen befolgt werden.

- Eingeschaltete LED-Lampe nie direkt mit optischen Instrumenten (z. B. Lupen) betrachten.
- Wenn die LED-Lampe beschädigt oder defekt ist, die LED-Lampe beim nächstgelegenen brennenden Fachhandel prüfen oder reparieren lassen.
- Vor Tätigkeiten im Bereich der Nadel die Maschine ausschalten.
- Vor dem Starten der Maschine alle Deckel schliessen.

WARNUNG

Zum Schutz vor Verbrennungen, Feuer, elektrischem Schlag oder Verletzungen von Personen müssen die folgenden Anweisungen befolgt werden.

Allgemein

- Die Maschine darf nur zu dem in dieser Bedienungsanleitung beschriebenen Zweck verwendet werden.

Arbeitsumgebung

- Maschine nicht im Freien verwenden.
- Maschine nur in trockenen Räumen verwenden.
- Maschine nicht in feuchter Umgebung verwenden.
- Maschine nicht in Räumen verwenden, wo Treibgasprodukte (Sprays) verwendet werden.
- Maschine nicht in Räumen verwenden, wo Sauerstoff verabreicht wird.

Technischer Zustand

- Maschine nie in feuchtem Zustand verwenden.
- Maschine nicht verwenden, wenn die Maschine nicht richtig funktioniert.
- Maschine nicht verwenden, wenn ein Kabel oder der Stecker beschädigt ist.
- Maschine nicht verwenden, wenn die Maschine heruntergefallen, beschädigt oder ins Wasser gefallen ist.
- Wenn die Maschine beschädigt ist oder nicht richtig funktioniert, Maschine beim nächstgelegenen bernette Fachhandel prüfen oder reparieren lassen.
- Alle Lüftungsschlitze der Maschine und den Fussanlasser frei von Fusseln, Staub und Stoffresten halten.
- Maschine nicht verwenden, wenn die Lüftungsschlitze blockiert sind.

Zubehör und Verbrauchsmaterial

- Nur das vom Hersteller empfohlene Zubehör verwenden.
- Immer eine originale bernette Stichplatte verwenden. Eine falsche Stichplatte kann zu Nadelbruch führen.
- Nur gerade Nadeln von guter Qualität verwenden. Krumme oder beschädigte Nadeln können zu Nadelbruch führen.
- Die Maschine ist doppeltisoliert. Nur Original-Ersatzteile verwenden. Hinweis für die Wartung doppeltisolierter Produkte beachten.
- Zum Ölen der Maschine nur von bernette empfohlenes Öl verwenden.

Schutzeinrichtungen

- Während des Betriebs der Maschine müssen alle Schutzeinsätze angebracht und alle Deckel geschlossen sein.

Sachgemäße Verwendung

- Die Maschine darf von Kindern ab 8 Jahren oder von Personen mit verringerten physischen, sensorischen oder mentalen Fähigkeiten oder Mangel an Erfahrung und Wissen verwendet, gereinigt und gewartet werden.
- Diese Personen müssen während der Arbeit mit der Maschine beaufsichtigt sein, oder sie müssen den sicheren Umgang mit der Maschine und die daraus resultierenden Gefahren kennen.
- Kinder dürfen nicht mit der Maschine spielen.
- Besondere Vorsicht ist geboten, wenn die Maschine von Kindern oder im Beisein von Kindern verwendet wird.
- Die Maschine nur mit dem mitgelieferten Netzkabel verwenden.

- Das Netzkabel für USA und Kanada (Netzstecker NEMA 1-15) darf nur für eine Netzspannung von maximal 150 V zu Erde verwendet werden.
- Falls die Maschine in einem anderen als dem Ursprungsland eingesetzt werden soll, ein für dieses Land passendes Netzkabel beim bernette Fachhandel beziehen.
- Keine Gegenstände in die Öffnungen der Maschine stecken.
- Keine Gegenstände auf den Fussanlasser stellen.
- Während des Nähens den Stoff nur sachte führen. Ziehen und Stossen des Stoffes kann zu Nadelbruch führen.
- Finger von allen beweglichen Teilen fernhalten.
- Besondere Vorsicht ist im Bereich der Nadel erforderlich.
- Maschine nur am Handgriff anheben.
- Bei Tätigkeiten im Bereich der Nadel – wie Nadel einfädeln, Nadel wechseln, den Greifer einfädeln oder den Nähfuss wechseln – die Maschine ausschalten.
- Zum Ausschalten den Hauptschalter auf «0» stellen.
- Wenn Schutzabdeckungen entfernt werden, wenn die Maschine geölt wird oder wenn andere in dieser Bedienungsanleitung erwähnten Reinigungs- und Wartungsarbeiten durchgeführt werden, die Maschine ausschalten und den Netzstecker aus der Steckdose ziehen.
- Den Netzstecker durch Ziehen am Stecker aus der Steckdose ziehen. Nicht am Kabel ziehen.

SICHERHEITSHINWEISE GUT AUFBEWAHREN

Allgemeine Hinweise

Verfügbarkeit der Anleitung

Die Kurzanleitung ist Bestandteil der Maschine.

- Die Kurzanleitung der Maschine an einem geeigneten Ort in der Nähe der Maschine aufbewahren und zum Nachschlagen bereithalten.
- Die neueste Version der ausführlichen Bedienungsanleitung kann unter www.bernette.com heruntergeladen werden.
- Bei Weitergabe der Maschine an Dritte, die Kurzanleitung der Maschine beilegen.

Bestimmungsgemässe Verwendung

Ihre bernette Maschine ist für den privaten Hausgebrauch konzipiert und konstruiert. Sie dient zum Sticken von Stoffen und anderen Materialien wie in dieser Bedienungsanleitung beschrieben. Jede andere Verwendung gilt als nicht bestimmungsgemäss. bernette übernimmt keine Haftung für Folgen aus einer nicht bestimmungsgemässen Verwendung.

Ausstattung und Lieferumfang

In dieser Anleitung werden zur Veranschaulichung Beispielbilder verwendet. Die auf den Bildern gezeigten Maschinen und Zubehöre müssen nicht zwingend dem tatsächlichen Lieferumfang Ihrer Maschine entsprechen. Das mitgelieferte Zubehör kann je nach Auslieferungsland Änderungen unterliegen. Erwähntes oder gezeigtes Zubehör, welches nicht im Lieferumfang enthalten ist, können Sie als Sonderzubehör bei einem bernette Fachhandel erwerben. Weiteres Zubehör finden Sie unter www.bernette.com.

Aus technischen Gründen und zwecks Verbesserung des Produkts können Änderungen bezüglich Ausstattung der Maschine und Lieferumfang jederzeit und ohne Vorankündigung vorgenommen werden.

Wartung doppeltisolierter Produkte

Ein doppeltisoliertes Produkt ist mit zwei Isolationseinheiten anstelle einer Erdung ausgestattet. Ein Erdungsmittel ist in einem doppeltisolierten Produkt nicht enthalten und sollte auch nicht eingesetzt werden. Die Wartung eines doppeltisolierten Produkts erfordert höchste Sorgfalt und beste Kenntnisse des Systems und sollte daher nur von qualifiziertem Personal vorgenommen werden. Es dürfen für Service und Reparatur nur Original-Ersatzteile verwendet werden. Ein doppeltisoliertes Produkt ist folgendermassen gekennzeichnet: «Doppeltisolierung» oder «doppeltisoliert».



Das Symbol kann ebenfalls ein solches Produkt kennzeichnen.

Umweltschutz

BERNINA International AG fühlt sich dem Umweltschutz verpflichtet. Wir bemühen uns, die Umweltverträglichkeit unserer Produkte zu erhöhen, indem wir diese bezüglich Gestaltung und Produktionstechnologie ununterbrochen verbessern.



Die Maschine ist mit dem Symbol des durchgestrichenen Mülleimers gekennzeichnet. Das bedeutet, dass die Maschine nicht im Haushaltsabfall entsorgt werden darf, wenn sie nicht mehr benötigt wird. Durch eine unsachgemässe Entsorgung können gefährliche Substanzen in das Grundwasser gelangen und damit in unsere Nahrungskette geraten und so unsere Gesundheit schädigen.

Die Maschine muss bei einer nahegelegenen Sammelstelle für Elektroaltgeräte oder bei einer Annahmestelle für die Wiederverwendung der Maschine kostenfrei zurückgegeben werden. Informationen zu den Sammelstellen erhalten Sie bei Ihrer Gemeindeverwaltung. Beim Neukauf einer Maschine ist der Händler verpflichtet, die alte Maschine kostenfrei zurückzunehmen und fachgerecht zu entsorgen.

Sofern die Maschine personenbezogene Daten enthält, sind Sie vor der Rückgabe der Maschine selbst für die Löschung der Daten verantwortlich.

Symbolerklärung



Kennzeichnet eine Gefahr mit hohem Risiko, die zu schwerer Verletzung oder ggf. sogar zum Tod führt, wenn sie nicht vermieden wird.



Kennzeichnet eine Gefahr mit mittlerem Risiko, die zu schweren Verletzungen führen kann, wenn sie nicht vermieden wird.



Kennzeichnet eine Gefahr mit geringem Risiko, die zu leichter oder mittlerer Verletzung führen kann, wenn sie nicht vermieden wird.



Kennzeichnet eine Gefahr, die zu Sachschaden führen kann, wenn sie nicht vermieden wird.

1 My bernette Sticken









1.1 Übersicht Maschine

Übersicht vorne Bedienelemente

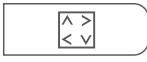

- | | |
|--------------------------|-------------------------------------|
| 1 Nählicht | 6 Nadel oben/unten |
| 2 Fadenschneider | 7 Multifunktionsknopf oben |
| 3 Nähfuß oben/unten | 8 Multifunktionsknopf unten |
| 4 Start/Stopp | 9 Stickmustermitte |
| 5 Check Stickmustergröße | 10 Stickrahmen zur Nadel zentrieren |

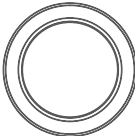
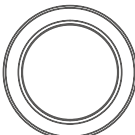
Bedienelemente

| Nummer | Bedienelement | Name | Verwendungszweck |
|--------|---|-------------------------------------|---|
| 1 |  | Nählicht | Um das Nählicht ein- oder auszuschalten die Taste «Nählicht» drücken. |
| 2 |  | Fadenschneider | > Um den Oberfaden und Unterfaden automatisch abzuschneiden, Taste «Fadenschneider» drücken. |
| 3 |  | Nähfuss oben/unten | > Um den Nähfuss in die Schwebeposition zu bringen, Taste «Nähfuss oben/unten» drücken. > Um den Nähfuss anzuheben, Taste «Nähfuss oben/unten» drücken. |
| 4 |  | Start/Stopp | Taste «Start/Stopp» dient zur Veränderung der Nähfussposition und zum Starten der Maschine. > Um die Maschine zu starten, Taste «Start/Stopp» 2 Sekunden gedrückt halten. > Um den Nähfuss in seine höchste Position zu bringen, kurz Taste «Start/Stopp» drücken. > Um den Nähfuss in die Schwebeposition zu bringen, erneut Taste «Start/Stopp» drücken. |
| 5 |  | Check Stichmustergrösse | > Um den Stickrahmen gemäss der Nadelposition auf dem Display zu positionieren, Taste «Check Stichmustergrösse» drücken. |
| 6 |  | Nadel oben/unten | > Um den Unterfaden einzufädeln, Taste «Nadel oben/unten» drücken. |
| 7 |  | Multifunktionsknopf oben | Mit dem «Multifunktionsknopf oben», werden Einstellungswerte im Stick- und Setup-Programm verändert. |
| 8 |  | Multifunktionsknopf unten | Mit dem «Multifunktionsknopf unten», werden Einstellungswerte im Stick- und Setup-Programm verändert. |
| 9 |  | Stickmustermitte | > Um den Stickrahmen so zu positionieren, dass sich die Nadel genau über der Mitte des Stickmusters oder über dem Musteranfang befindet, Taste «Stickmustermitte» drücken. |
| 10 |  | Stickrahmen zur Nadel zentrieren | > Um das Einfädeln der Nadel zu erleichtern und genügend Freiraum von der Nadel zum Stickrahmen zu erhalten, Taste «Stickrahmen zur Nadel zentrieren» drücken. |

Übersicht vorne



- 1 Stickmodulanschluss
- 2 Spulenabdeckung
- 3 Stichplatte
- 4 Stickfuss
- 5 Nählicht
- 6 Nadeleinfädler

- 7 Fadenschneider
- 8 Geschwindigkeitsregler
- 9 Fadengeber
- 10 Oberdeckel
- 11 LCD Display

Übersicht oben

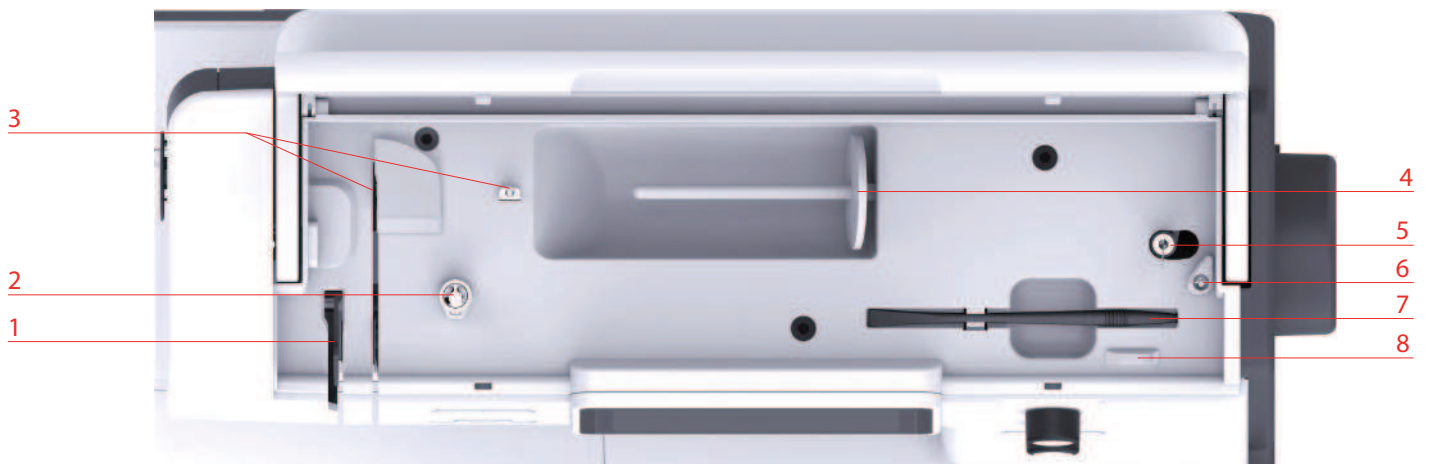

- | | | | |
|---|-------------------|---|--|
| 1 | Fadengeber | 5 | Spuleinheit und Halter für zweiten Spulenstift |
| 2 | Spulervorspannung | 6 | Stopper Spuleinheit |
| 3 | Fadenführung | 7 | Eingabestift |
| 4 | Garnrollenhalter | 8 | Fadenschneider |

Übersicht hinten



- | | | | |
|---|--------------------|---|------------------|
| 1 | Netzkabelanschluss | 5 | Handrad |
| 2 | Lüftungsschlitze | 6 | Tragegriff |
| 3 | USB-Anschluss | 7 | Lüftungsschlitze |
| 4 | Hauptschalter | | |

Übersicht Stickmodul



- | | | | |
|---|-------------------------------------|---|---------------------------|
| 1 | Stickarm | 4 | Anschluss an die Maschine |
| 2 | Kupplung für Stickrahmenbefestigung | 5 | Entriegelungstaste |
| 3 | Führungsschienen für die Maschine | | |



1.2 Zubehör

Mitgeliefertes Zubehör

Mehr Zubehör finden Sie unter www.mybernette.com/accessories.



| Abbild | Name | Abbild | Name |
|--------|-------------------------------|--------|---|
| | Spulen (3x) | | Zweiter Garnrollenhalter |
| | Spulennetz | | Eingabestift |
| | Pinsel und Pfeiltrenner | | Nadelsortiment |
| | Fadenablaufscheibe gross | | Netzkabel |
| | Fadenablaufscheibe mittel | | Filzscheibe |
| | Fadenablaufscheibe klein (2x) | | Stickrahmen gross, 160 x 260 mm mit Stickschablone |
| | Schraubendreher | | Stickrahmen mittel, 120 x 180 mm mit Stickschablone |
| | Staubschutzhaube | | Stickrahmen klein, 50 x 70 mm mit Stickschablone |
| | Öler | | |

Übersicht Nähfüsse

| Abbildung | Name | Verwendungszweck |
|---|--------------------|------------------|
|  | Hüpfersockfuß (JX) | Zum Sticken |
|  | Sockfuß (JL) | Zum Sticken |

1.3 Übersicht Benutzeroberfläche

Übersicht Funktionen/Anzeigen

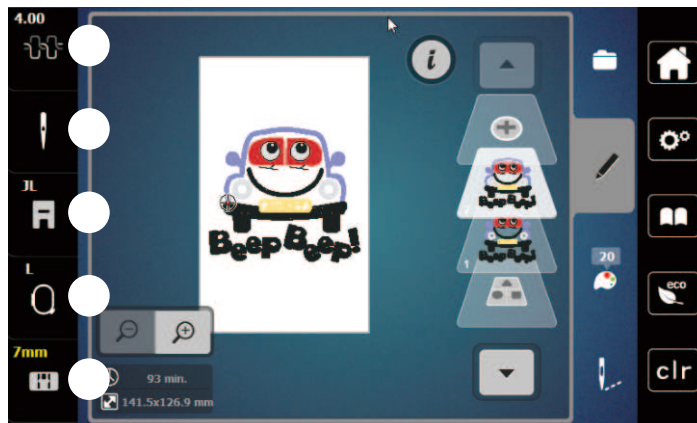

- | | | | |
|---|---------------------------------|---|---------------------------------------|
| 1 | Oberfadenspannung | 4 | Stickrahmenanzeige/Stickrahmenauswahl |
| 2 | Nadelauswahl | 5 | Stichplattenanzeige |
| 3 | Stickfußanzeige/Stickfußauswahl | | |

Übersicht Systemeinstellungen













- | | | | |
|---|----------------|---|-----------------------------|
| 1 | Home | 4 | eco-Modus |
| 2 | Setup-Programm | 5 | Zurück zur Grundeinstellung |
| 3 | Tutorial | | |

Übersicht Auswahnenü Sticken



- | | | | |
|---|--------------|---|---------------------|
| 1 | «Auswahl» | 3 | «Farbinformationen» |
| 2 | «Bearbeiten» | 4 | «Sticken» |

Übersicht Felder und Funktionen









| Abbildung | Name | Verwendungszweck |
|---|----------------------|---|
|  | Schliessen | Fenster wird geschlossen und die zuvor eingestellten Änderungen werden übernommen. |
|  | «Plus» / «Minus» | Einstellwerte verändern. |
|  | Bestätigen | Zuvor eingestellte Änderungen werden bestätigt. Fenster wird geschlossen. |
|  | Abbrechen | Vorgang wird abgebrochen. Fenster wird geschlossen und Änderungen werden nicht übernommen. |
|  | Schieber | Mit dem Schieber werden Einstellungswerte verändert. |
|  | Schalter | Mit dem Schalter werden Funktionen ein oder ausgeschaltet. |
|  | Verlaufsnavigation | Mithilfe der Verlaufsnavigation kann in einem Display in das vorherige Display zurückgegangen werden. |
|  | Maschine | Muster auf die Maschine laden oder abspeichern. |
|  | USB-Stick | Stickmuster auf dem USB-Stick laden oder abspeichern. |
|  | Speicherplatz | Freier Speicherplatz wird im grünen Balken in Prozent (%) angezeigt. |
| | Wischfunktion | Durch das Wischen mit dem Eingabestift oder dem Finger nach oben oder unten auf dem Display können weitere Funktionen angezeigt werden. |
|  | Gelb umrandetes Feld | Um die Änderungen auf Grundeinstellung zurückzusetzen, gelb umrandetes Feld antippen. |

1.4 Nadel, Faden, Stoff

Im Laufe der Zeit nutzt sich eine Nadel ab. Sie sollte deshalb regelmässig ausgetauscht werden. Nur eine einwandfreie Spitze führt zu einem sauberem Stich. Generell gilt: Je feiner ein Stoff, umso feiner sollte auch die Nadel sein. Die dargestellten Nadeln sind je nach Maschine Standard- oder Sonderzubehör.

- Nadelstärken 70, 75: für leichte Stoffe.
- Nadelstärken 80, 90: für mittlere Stoffe.
- Nadelstärke 100, 110: für schwere Stoffe.

Übersicht Nadeln

| Abbildung | Nadelbezeichnung | Nadelbeschreibung | Verwendungszweck |
|--|--|---|---|
|   | Jersey-/Stick-Nadel 130/705 H SUK 80/12 | Mit mittlerer Kugelspitze. | Für Webwaren (leicht, mittel, schwer), Strickwaren, Kunststoff. Zum Nähen allgemein, Knöpfe annähen und Knopflöcher, Reissverschlüsse, Säume und Absteppen, dekorativen Nähen, Sticken. |
|   | Stick-Nadel 130/705 H-E 75/11 – 90/14 | Mit kleiner Kugelspitze, breitem Nadelöhr und breiter Fadenrinne. | Für Webwaren (leicht, mittel, schwer), Strickwaren. Für dickere Fäden. Zum Nähen allgemein, Knöpfe annähen und Knopflöcher, Reissverschlüsse, Säume und Absteppen, dekorativen Nähen, Sticken. |
|   | Feine-Materialien-Nadel 130/705 H SES 70/10 – 90/14 | Mit kleiner Kugelspitze. | Für feine, empfindliche Materialien, z. B. Samt. Zum Nähen allgemein, Knöpfe annähen und Knopflöcher, Reissverschlüsse, Säume und Absteppen, dekorativen Nähen, Sticken, Patchworken, Quilten. |
|   | Metafil-Nadel 130/705 H METAFIL 80/12 | Mit mittlerer Kugelspitze und 2 mm langem Nadelöhr. | Für Webwaren (leicht, mittel, schwer), Strickwaren. Zum Verarbeiten von Spezial- und Effektfäden, besonders für Metallfäden. Zum Sticken mit Metallfäden. Zum Säumen und Absteppen, dekorativen Nähen und Sticken. |

Beispiel für Nadelbezeichnung

Das für Haushaltsnäähmaschinen gebräuchliche 130/705-System wird anhand der nachfolgenden Grafik einer Jersey-/Stretchnadel beispielhaft erklärt.

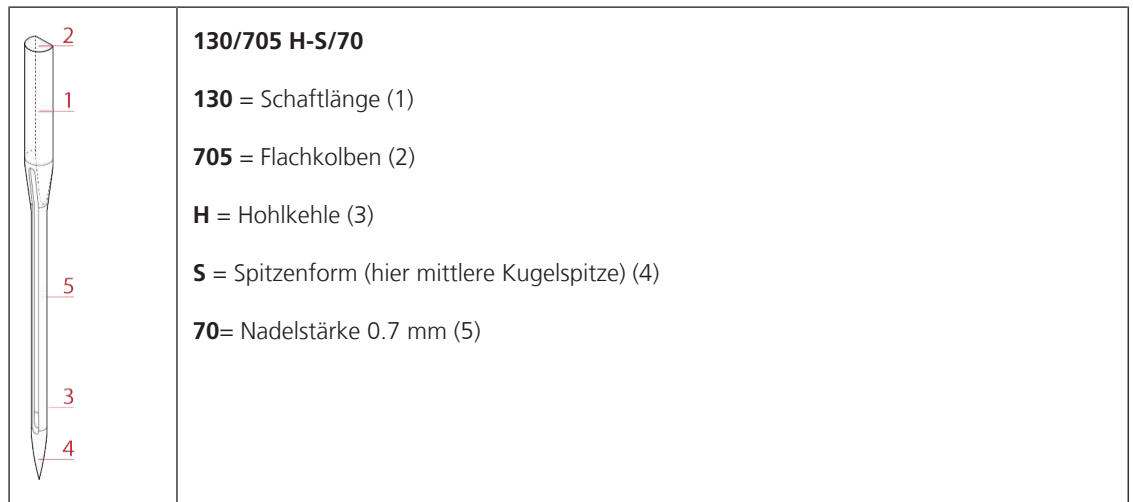



Fadenwahl

Für ein perfektes Nähergebnis spielt die Qualität von Nadel, Faden und Stoff eine entscheidende Rolle.

Wir empfehlen Ihnen den Kauf von qualitativ hochwertigen Fäden, um gute Nähresultate zu erzielen.

- Baumwollfäden besitzen die Vorteile einer Naturfaser und eignen sich daher besonders zum Nähen von Baumwollstoffen.
- Mercerisierte Baumwollfäden erhalten einen leichten Glanz und verändern ihre Eigenschaften nicht beim Waschen.
- Polyesterfäden zeichnen sich durch hohe Reißfestigkeit aus und sind besonders lichtecht.
- Polyesterfäden sind elastischer als Baumwollfäden und empfehlen sich dort, wo eine starke und dehnbare Naht erforderlich ist.
- Rayon-/Viscosefäden besitzen die Vorteile einer Naturfaser und zeichnen sich durch einen hohen Glanz aus.
- Rayon-/Viscosefäden eignen sich vor allem für Zierstiche und geben diesen einen schöneren Effekt.

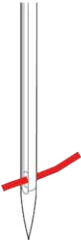
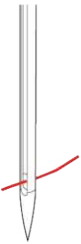
Nadel-Faden-Verhältnis

| | |
|--|--|
|  | <p>Das Nadel-Faden-Verhältnis ist richtig, wenn sich der Faden beim Nähen passgenau in die lange Rille und durch das Nadelöhr führen lässt. Der Faden kann optimal vernäht werden.</p> |
|  | <p>Der Faden kann reißen und es können Fehlstiche entstehen, wenn der Faden zu viel Spielraum in der langen Rille und im Nadelöhr hat.</p> |
|  | <p>Der Faden kann reißen und sich verklemmen, wenn der Faden an den Kanten der langen Rille scheuert und sich nicht optimal durch das Nadelöhr führen lässt.</p> |

1.5 Wichtige Stickinformationen

Oberfaden

Eine gute Qualität ist bei Stickfäden wichtig, damit die Stickerei nicht durch Fadenunregelmässigkeiten oder Fadenbruch beeinträchtigt wird.

Stickereien sind besonders wirkungsvoll, wenn als Oberfaden glänzende, feine Stickgarne verwendet werden. Fadenhersteller bieten eine grosse Faden- und Farbpalette an.

- Glanz-Polyesterfaden ist ein strapazierfähiger, reissfester und farbechter Faden, der sich für alle Arten von Stickereien eignet.
- Viskose ist eine feine, naturähnliche Faser mit Seidenglanz, die sich für feine Stickereien eignet, welche nicht zu fest strapaziert werden.
- Metallfaden ist ein feiner bis mitteldicker glänzender Faden, der sich für Spezialeffekte in der Stickerei eignet.
- Bei Metallfäden sollte der automatische Unterfadenschneider ausgeschaltet und auch die anderen Fadenschneider nicht verwendet werden, da sich die Messer sonst sehr schnell abnützen können.
- Bei Metallfäden sollten die Geschwindigkeit und die Oberfadenspannung reduziert werden.



Unterfaden

Meistens wird beim Stickgen schwarzer oder weisser Unterfaden verwendet. Wenn beide Seiten gleich aussehen sollen, dann ist es zu empfehlen, einen gleichfarbigen Unter- und Oberfaden zu verwenden.



- Stickunterfaden ist ein besonders weicher und leichter Polyesterfaden, der sich als Unterfaden gut eignet. Dieser spezielle Unterfaden sorgt für eine gleichbleibende Fadenspannung und für eine optimale Verschlingung von Ober- und Unterfaden.

Wahl des Stickmusters

Einfache Stickmuster mit geringer Stichzahl eignen sich für Stickereien auf feinen Stoffen. Dicht gestickte Stickmuster, z. B. Stickmuster mit vielen Farb- und Stickrichtungswechseln, eignen sich für gröbere und schwerere Stoffe.

Stickprobe

Eine Stickprobe sollte immer auf einem Reststück des Originalstoffs gestickt und mit der später verwendeten Einlage verstärkt werden. Für die Stickprobe ist es empfehlenswert, dieselben Farben, Fäden und Nadeln zu verwenden, die auch für das Stickprojekt zum Einsatz kommen sollen.

Muster von Drittanbietern aussticken

bernette empfiehlt, Stickmuster jeglichen Dateiformats über das kostenlose Programm «BERNINA Embroidery Software» auf einen USB-Stick zu laden. Mit «BERNINA Embroidery Software» wird sichergestellt, dass Stickmuster korrekt gelesen und ausgestickt werden. «BERNINA Embroidery Software» kann unter www.bernina.com/v9 eine kostenlose Testversion für 30 Tage heruntergeladen werden.

Unterlagenstiche

Unterlagenstiche bilden die Grundlage eines Stickmusters und sorgen für eine Stabilisierung und Formerhaltung des Stickgrunds. Sie sorgen auch dafür, dass die Deckstiche des Stickmusters weniger tief in die Maschen oder den Flor des Stoffs versinken.

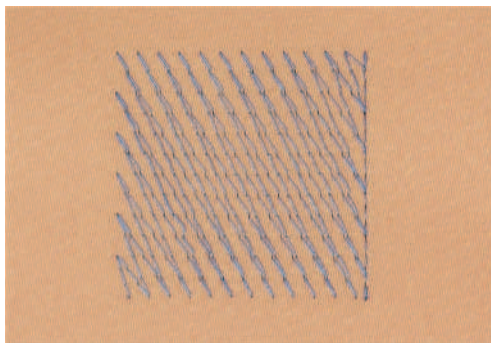

Grösse des Stickmusters

Stickmuster können in der Stickmaschine oder auf dem PC mit der BERNINA Sticksoftware (Sonderzubehör) vergrössert oder verkleinert werden. Vergrösserungen und Verkleinerungen bis zu 20 % ergeben die besten Resultate.

Satin- oder Blattstich

Der Satinstich sticht abwechselnd auf der einen und auf der gegenüberliegenden Seite ein, sodass der Faden die Figur in einem sehr dichten Zickzackmuster deckt. Satinstiche eignen sich zum Füllen schmaler und kleiner Formen. Sie sind zum Ausfüllen grosser Flächen ungeeignet, da lange Stiche zu lose sind und den Stoff nicht richtig decken. Es besteht die Gefahr, dass bei zu langen Stichen die Fäden an etwas hängen bleiben und die Stickerei dadurch beschädigt wird.

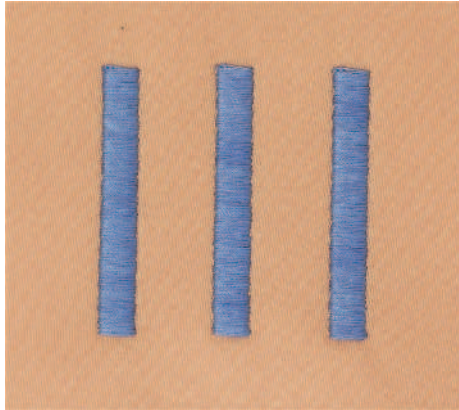

Steppstich

Viele kurze, gleich lange Stiche werden in versetzten Reihen sehr nahe aneinander gestickt und ergeben dadurch eine dichte Füllfläche.

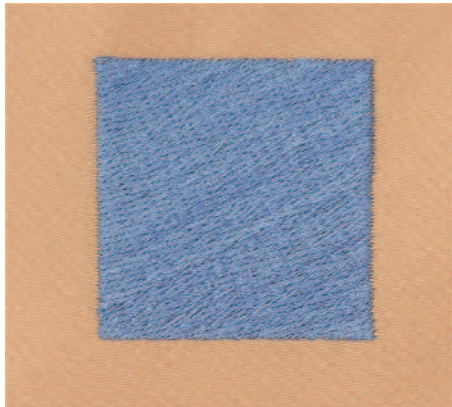

Verbindungsstiche

Lange Stiche, die benutzt werden, um von einem Teil des Stickmusters zum nächsten zu gelangen. Vor und nach dem Verbindungsstich werden Vernähstiche gestickt. Verbindungsstiche werden weggeschnitten.

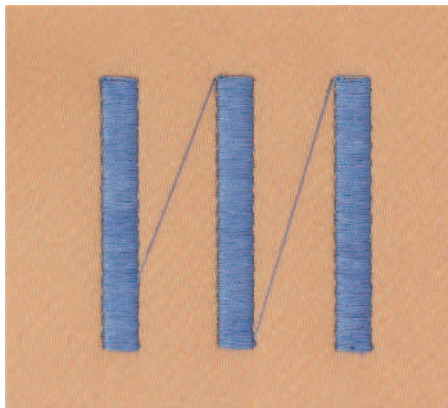

2 Stickvorbereitungen

2.1 Anschluss und Einschalten

Maschine anschliessen

Um einen sicheren Betrieb der Maschine sicherzustellen, darf nur das mitgelieferte Netzkabel verwendet werden. Das mitgelieferte Netzkabel ist für den im Einsatzland geltenden Spannungsbereich ausgelegt. Falls die Maschine in einem anderen als dem Ursprungsland eingesetzt wird, muss das für dieses Land passende Netzkabel beim bertenette Fachhandel bezogen werden.

Das Netzkabel für USA und Kanada hat einen polarisierten Netzstecker (ein Kontakt ist breiter als der andere). Um das Risiko eines elektrischen Schlags zu verringern, kann der Stecker nur auf eine Weise in die Steckdose gesteckt werden. Wenn der Netzstecker nicht in die Steckdose passt, den Netzstecker umdrehen und einstecken. Wenn der umgedrehte Netzstecker immer noch nicht passt, muss ein Elektriker eine entsprechende Steckdose installieren. Der Netzstecker darf in keiner Weise verändert werden.

- > Den Gerätestecker des Netzkabels in den Netzkabelanschluss der Maschine einstecken.



- > Den Netzstecker des Netzkabels in die Steckdose einstecken.

Anwendung Netzkabel (nur USA/Kanada)

Die Maschine hat einen polarisierten Stecker (ein Kontakt ist breiter als der andere). Um das Risiko von elektrischer Schlag zu verringern, kann der Stecker nur auf eine Weise in die Steckdose gesteckt werden. Sollte der Stecker nicht in die Steckdose passen, den Stecker umdrehen. Sollte er immer noch nicht passen, muss ein Elektriker zugezogen werden, um eine entsprechende Steckdose zu installieren. Der Stecker darf in keiner Weise verändert werden.

Maschine einschalten

- > Hauptschalter auf «I» stellen.



Eingebestift befestigen

- > Eingebestift an der Stifthalterung befestigen.

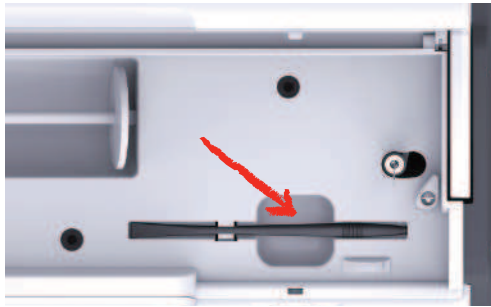

2.2 Garnrollenhalter

Liegender Garnrollenhalter

Garnrolle und Fadenablaufscheibe einsetzen

Die Fadenablaufscheibe sorgt für den gleichmässigen Ablauf des Fadens von der Garnrolle.

- > Garnrolle auf den Garnrollenhalter stecken.
- > Passende Fadenablaufscheibe so auf die Garnrolle setzen, dass kein Spielraum zwischen der Fadenablaufscheibe und der Garnrolle besteht.

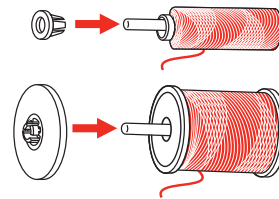

Spulennetz verwenden

Das Spulennetz hält den Faden auf der Garnrolle und verhindert ein Verknoten und Reißen des Fadens.

Das Spulennetz wird nur beim liegenden Garnrollenhalter verwendet.

- > Spulennetz über die Garnrolle schieben. Dabei sicherstellen, dass das Spulennetz nicht von der Garnrolle rutscht, z. B. Netz doppelt über die Garnrollen stülpen oder einen Teil des Netzes hinten in die Garnrolle stecken.

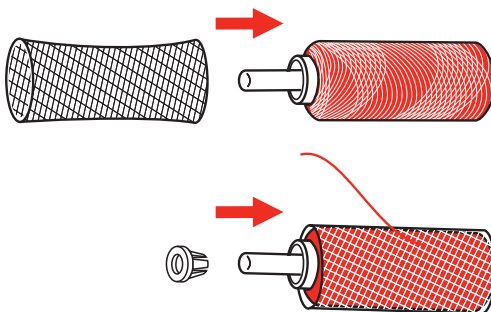

Zweiter Garnrollenhalter

Zweiter Garnrollenhalter einsetzen

- > Zweiten Garnrollenhalter auf die Spuleinheit (1) stecken.
- > Spuleinheit (1) ausrichten, bis die Aussparung mit der Feder (3) einrastet.

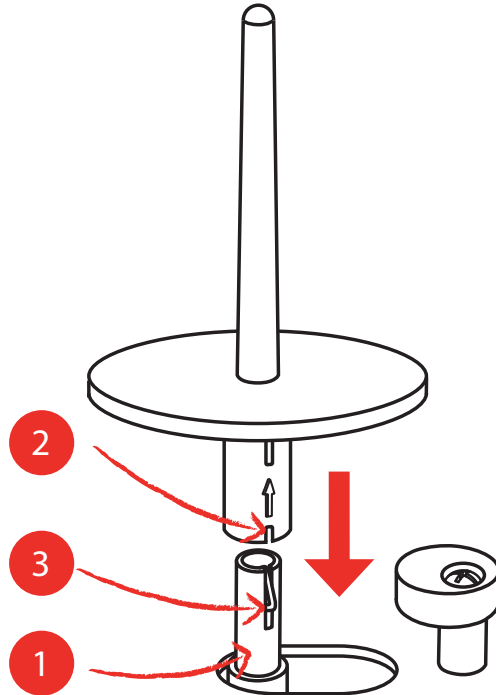

Garnrolle einsetzen

Die Filzscheibe verhindert das Anhängen des Fadens am Garnrollenhalter.

- > Filzscheibe (1) auf den zweiten Garnrollenhalter setzen.
- > Garnrolle auf den Garnrollenhalter setzen.

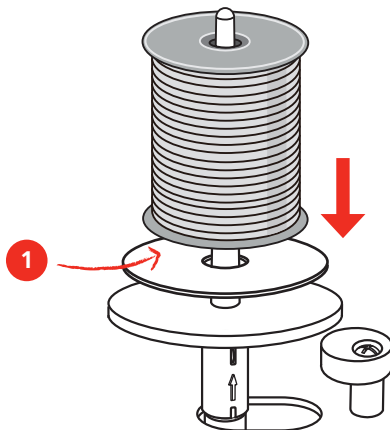

2.3 Stickmodul anschliessen

ACHTUNG

Transport des Stickmoduls

Beschädigung an Stickmodulanschluss und Maschine.

> Stickmodul vor dem Transport von der Maschine entfernen.

- > Stickmodul und Maschine auf einer stabilen, ebenen Fläche aufstellen.
- > Sicherstellen, dass der Stickarm ungehindert bewegt werden kann.
- > Stickmodul auf der linken Seite anheben.
- > Stickmodul von links nach rechts vorsichtig in den Stickmodulanschluss der Maschine (1) schieben, bis es einrastet.



- > Um das Stickmodul zu entfernen, Stickmodul festhalten, Entriegelungstaste (2) drücken und herausziehen.

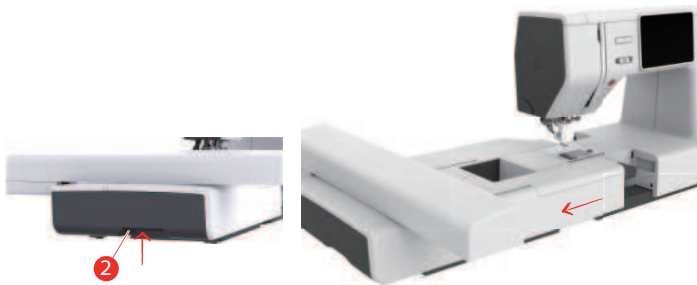

2.4 Stickfuss

Stickfuss montieren

Hüpfers Stickfuss montieren

- > Nadel hochstellen.
- > Nähfuss hochstellen.
- > Maschine ausschalten und vom Stromnetz trennen.
- > Hüpfers Stickfuss (JX) an der Nähfussstange montieren und dabei beachten, dass die Feder (3) über der Nadelbefestigungsschraube (4) liegt.
- > Schraube (1) anziehen.

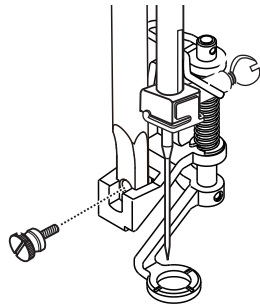

- > Nach dem Starten der Maschine, den Stickfuss in der «Nähfusssohlenanzeige» anwählen.

Einfacher Stickfuss montieren

- > Nadel hochstellen.
- > Nähfuss hochstellen.
- > Maschine ausschalten und vom Stromnetz trennen.
- > Stickfuss (JL) von hinten mit dem Zeigefinger fest an die Nadelstange drücken und Schraube (1) anziehen.

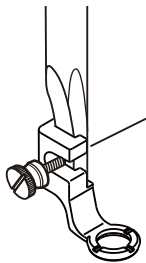

- > **Wichtig:** Nach dem Starten der Maschine, den Stickfuss in der «Nähfusssohlenanzeige» anwählen.

Stickfuss anwählen

Damit die Maschine die richtige Standardhöhe für den montierten Stickfuss einstellen kann, muss der Stickfuss in der «Nähfusssohlenanzeige» angewählt werden.

- > Maschine einschalten.
- > «Nähfussanzeige/Nähfussauswahl» antippen.
 - Alle Stickfüsse werden angezeigt.

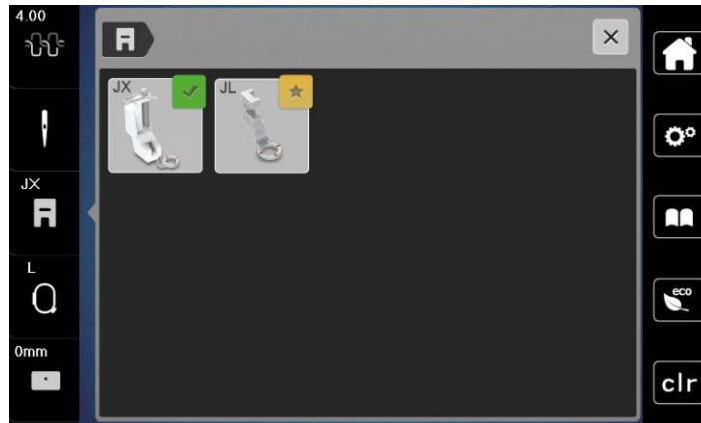

- > Montierten Stickfuss anwählen.
 - Eine Beschreibung des angewählten Stickfusses wird angezeigt.
- > «Bestätigen» antippen.
 - Der angewählte Stickfuss wird angezeigt und die Standardhöhe eingestellt.



2.5 Nadel

Sticknadel montieren



Sticknadeln des Typs 130/705 H-SUK verfügen über ein grösseres Öhr und sind leicht gerundet. Dies wirkt der Fadenabreibung beim Einsatz von Rayon- und Baumwollstickgarnen entgegen. Je nach Stickfaden empfehlen sich Nadelstärken Nr. 70-SUK bis Nr. 90-SUK.

- > Nadel hochstellen.
- > Maschine ausschalten und vom Stromnetz trennen.
- > Nähfuss entfernen.
- > Befestigungsschraube (1) mit dem Schraubendreher lösen und Nadel nach unten wegziehen.
- > Sticknadel (2) mit der flachen Seite nach hinten halten.
- > Nadel bis zum Anschlag (3) nach oben schieben.
- > Befestigungsschraube (1) mit dem Schraubendreher festziehen.

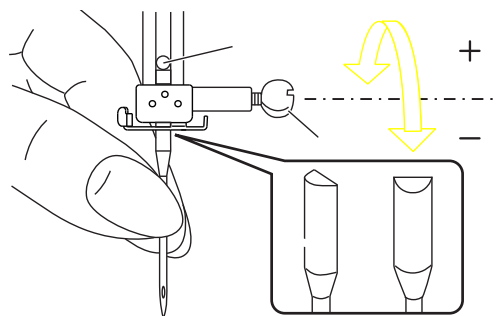

2.6 Einfädeln

Einfädeln vorbereiten

- > Nadel durch Drücken der Taste «Nadel oben/unten» hochstellen.
- > Nähfuß hochstellen.

Oberfaden einfädeln

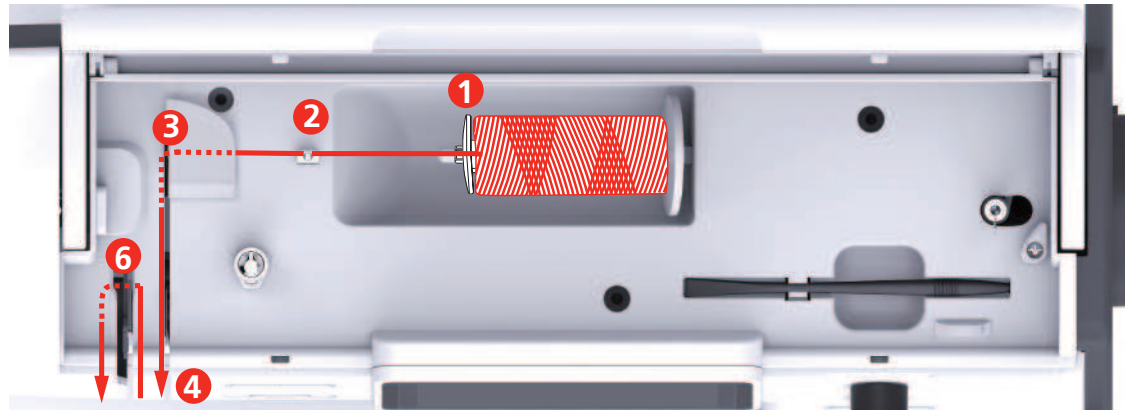

- | | | | |
|---|------------------------|----|----------------|
| 1 | Fadenablaufscheibe | 7 | Führung |
| 2 | Fadenführung | 8 | Führung |
| 3 | Fadenvorspannung | 9 | Einfädelhebel |
| 4 | Fadenspannungsscheiben | 10 | Drahthäkchen |
| 5 | Fadengeberabdeckung | 11 | Fadenschneider |
| 6 | Fadengeber | 12 | Faden |

- > Garnrolle so auf den Garnrollenhalter stecken, dass der Faden im Uhrzeigersinn abgewickelt wird.
- > Zur Garnrolle passende Fadenablaufscheibe aufstecken.
- > Faden durch die Fadenführung führen.

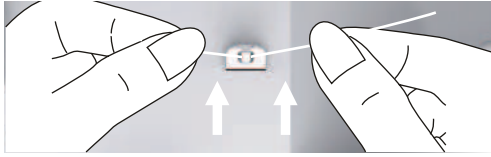

- > Faden durch die Fadenvorspannung führen.

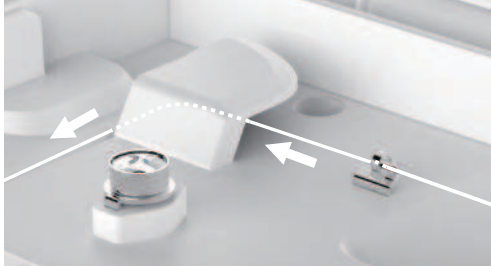

- > Fadenende dem Kanal entlang nach unten legen.



- > Faden nach unten um die Fadengeberabdeckung herum führen.

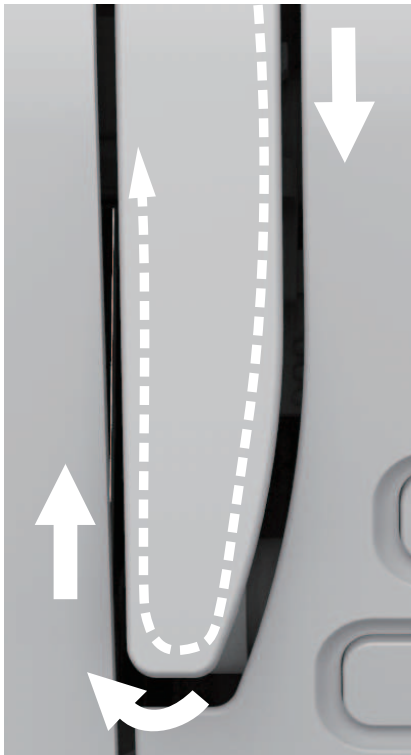

- > Faden oben von rechts nach links durch den Fadengeber und dann erneut nach unten führen.

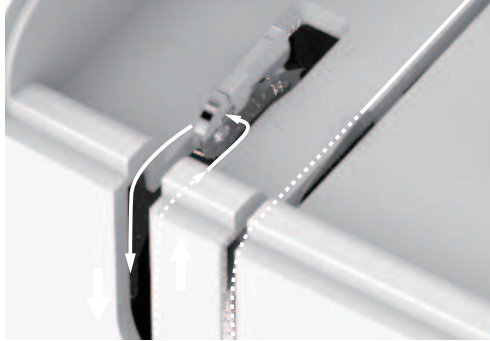

- > Faden durch die Führungen oberhalb der Nadel führen.
- > Nähfuß senken.



- > Einfädelhebel bis zum Anschlag nach unten drücken, bis er einrastet.
 - Das Drahhäkchen läuft durch das Nadelöhr.
 - Um eine Beschädigung des Einfädlers zu verhindern, wird der Nähfuß automatisch gesenkt.

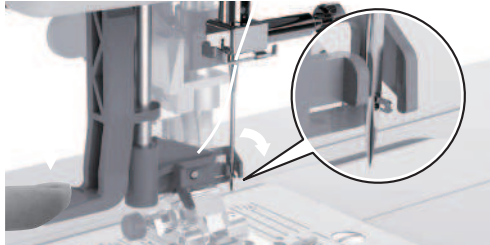

- > Faden um die Fadenführung führen.
- > Faden vor die Nadel und unter das Drahhäkchen führen und halten.

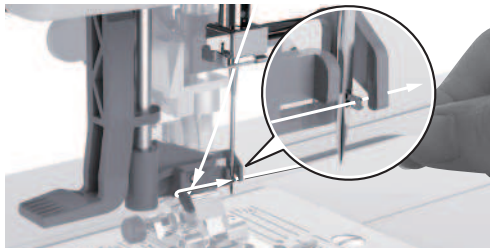

- > Um überschüssigen Faden abzuschneiden, Fadenende nehmen und es vorsichtig über den Fadenschneider ziehen. **Hinweis:** Der rechte Fadenschneider nur beim Einfädeln verwenden.



- > Um den Faden in die Nadel einzufädeln, Einfädelhebel anheben, dabei den Faden locker halten.
 - Das Drahhäkchen zieht sich zurück und zieht den Faden durch das Nadelöhr zu einer Schlaufe.
- > Faden ganz durch das Nadelöhr ziehen.

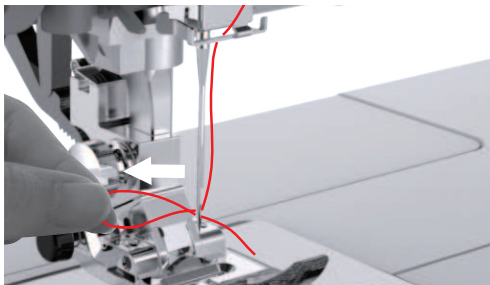

Unterfaden aufspulen

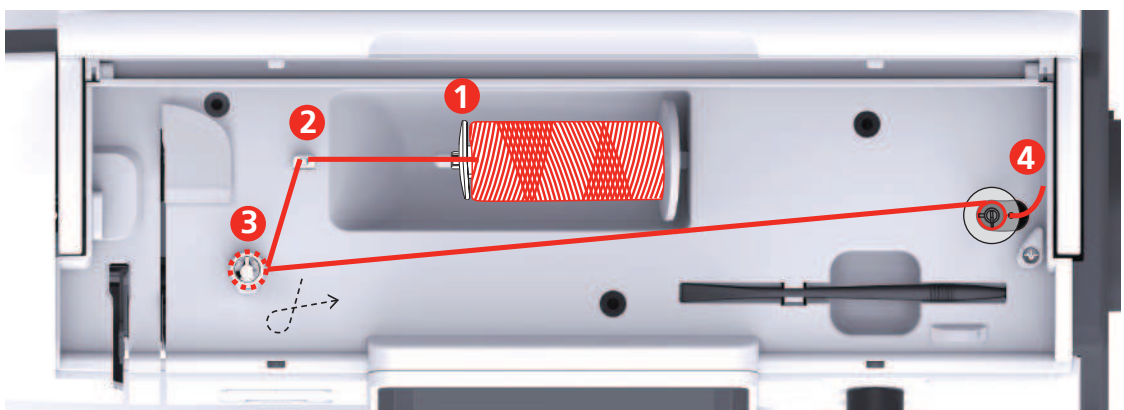

- | | | | |
|---|--------------------|---|-------------------|
| 1 | Fadenablaufscheibe | 3 | Spulervorspannung |
| 2 | Fadenführung | 4 | Spulenstift |

STICKVORBEREITUNGEN

- > Um ein Einhängen oder Reißen von rutschigen Fäden zu verhindern, Spulennetz über die Garnrolle ziehen.



- > Garnrolle und Fadenablaufscheibe auf den Spulenstift setzen. Bei kleineren Garnrollen die kleine Fadenablaufscheibe verwenden.

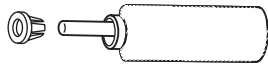

- > Faden durch die Fadenführung führen.

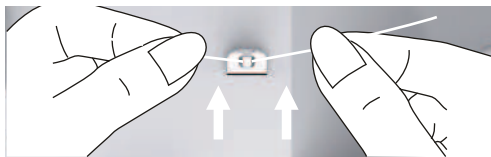

- > Faden in Pfeilrichtung um die Spulervorspannung führen.

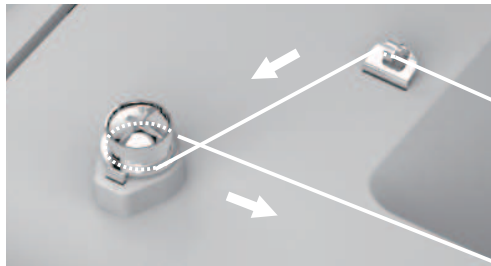

- > Fadenende durch eine der Innenbohrungen der Spule ziehen und die leere Spule auf die Spuleinheit setzen.

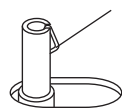
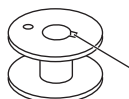

- > Spule in die rechte Position schieben.

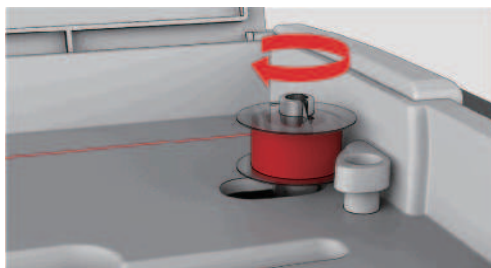

- Zur Kontrolle blinkt die Taste «Start/Stop» und das Display zum Spulen erscheint.

- > Fadenende mit einer Hand festhalten.

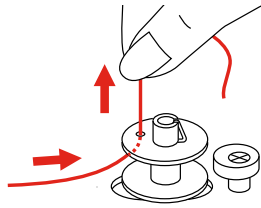

- > Um den Spulvorgang für wenige Umdrehungen zu starten und erneut zu stoppen, Taste «Start/Stop» drücken, so dass der Faden fest auf der Spule sitzt.

- > Fadenende oberhalb der Innenbohrung abschneiden.

- > Um den Spulvorgang fortzusetzen, Taste «Start/Stop» drücken.
- > Um den Spulvorgang zu beenden, Taste «Start/Stop» drücken.
- > Spulervorrichtung nach links in die Ausgangsposition schieben.

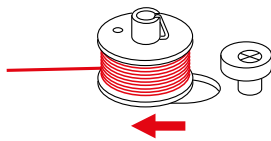

- > Spule abnehmen und Faden abschneiden.

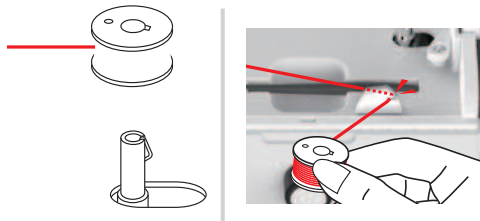

Unterfaden einfädeln

ACHTUNG

Nadelbruch durch ungleichmässig aufgespulte Spulen

Nicht gleichmässig aufgespulte Spulen können zu Nadelbruch oder falscher Fadenspannung führen.

- > Nur gleichmässig aufgespulte Spulen einsetzen.

Voraussetzung:

- Nadel ist hochgestellt.
- Nähfuß ist hochgestellt.
- Maschine ist ausgeschaltet.

- > Um die Spulenabdeckung zu öffnen, Haltegriff nach rechts schieben und die Spulenabdeckung entfernen.

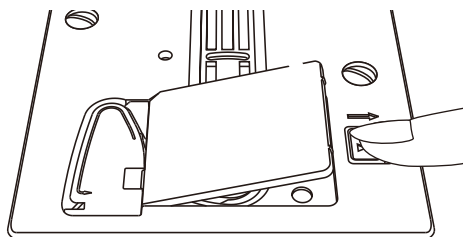

- > Neue Spule so einsetzen, dass der Faden gegen den Uhrzeigersinn aufgespult ist.

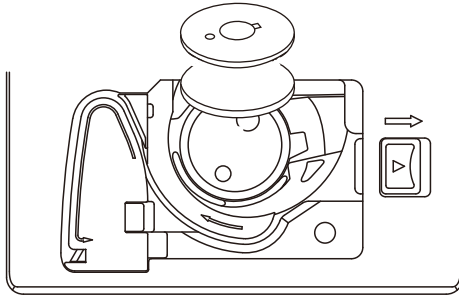

- > Faden in den Schlitz (1) hineinziehen.

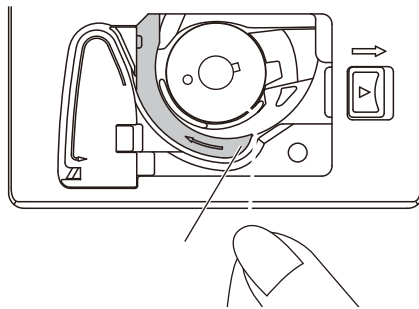

- > Leicht auf die Spule drücken.
- > Um den Faden in die Spulenfadenführung einzuziehen, der Pfeilmarkierung folgen.

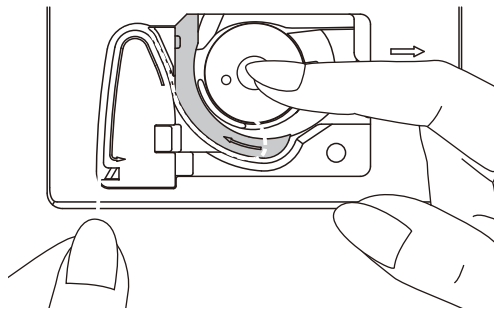

- > Um den überschüssigen Faden abzuschneiden, Fadenende nehmen und über den Fadenschneider (2) ziehen.

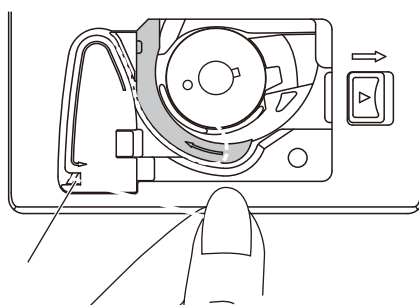

- > Spulenabdeckung anbringen.

2.7 Stickmuster wählen

Alle Stickmuster lassen sich entweder direkt aussticken oder können mit den verschiedenen Funktionen, welche die Stickmaschine anbietet, verändert werden. Alle Stickmuster finden Sie am Ende der Bedienungsanleitung. Darüber hinaus können Stickmuster aus dem eigenen Speicher oder vom USB-Stick (Sonderzubehör) geladen werden.

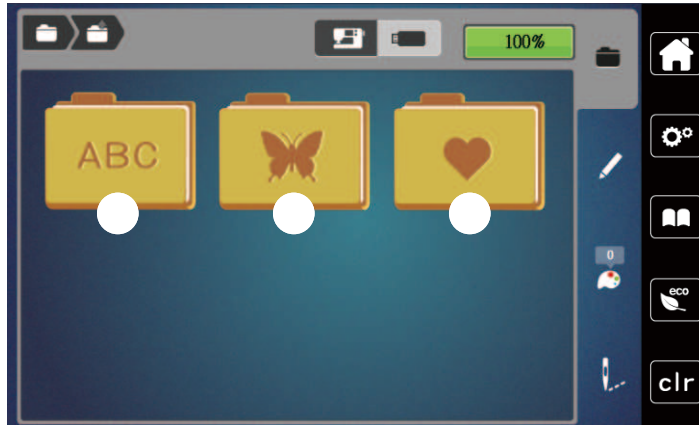

- 1 Alphabet
- 2 Stickmuster
- 3 Eigene Stickmuster



- > «Home» antippen.
- > Alphabet, Stickmuster oder eigenes Stickmuster aus einem der Ordner wählen.

2.8 Stickrahmen

Übersicht Stickrahmenauswahl

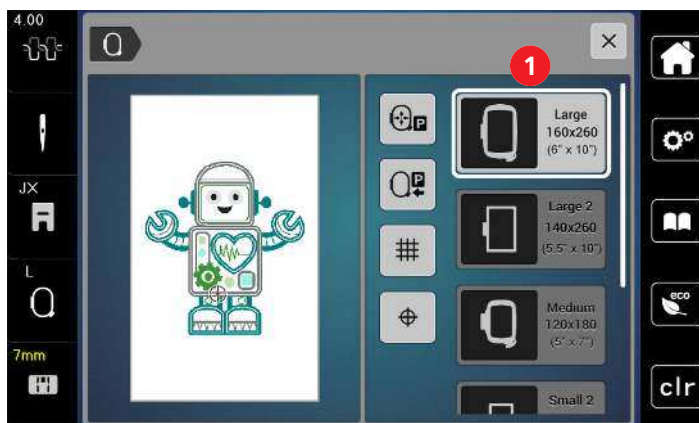

- 1 Stickrahmenauswahl

Stickrahmen wählen

Das beste Stickresultat wird erzielt, wenn der kleinstmögliche Stickrahmen zum Stickmuster gewählt wird. Das Stickmuster hat eine voreingestellte Grösse, die angezeigt wird.

Voraussetzung:



- Stickmuster ist gewählt.
- > «Stickrahmenanzeige/Stickrahmenauswahl» antippen.
 - Der aktuell montierte Stickrahmen wird angezeigt.
 - Die Maschine wählt automatisch den optimalen Stickrahmen für die Stickmustergrösse aus.
 - Sollte der voreingestellte Stickrahmen nicht verfügbar sein, kann ein anderer gewünschter Stickrahmen gewählt werden.
 - Wird ein Rahmen eingesetzt, der nicht dem ausgewählten entspricht, gilt der montierte Rahmen als aktiv und der Stickmusterbereich wird entsprechend angepasst.
- > Gewünschten Stickrahmen wählen.

Stickvlies zum Wegreissen

Durch ein Stickvlies erhält das Stickprojekt mehr Stabilität. Ein Stickvlies zum Wegreissen eignet sich für alle gewobenen Stoffe und solche, die nicht dehnbar sind. Es können 1 – 2 Lagen verwendet werden. Stickvliese sind in verschiedenen Stärken erhältlich. Bei grösseren Stickflächen bleibt das Stickvlies unter dem Stickfaden erhalten. Das Stickvlies wird mit Klebespray auf der Rückseite des Stoffs fixiert. Nach dem Sticken wird das überstehende Stickvlies vorsichtig weggerissen.

Stickvlies zum Wegschneiden

Durch ein Stickvlies erhält das Stickprojekt mehr Stabilität. Ein Stickvlies zum Wegschneiden eignet sich für alle elastischen Stoffe. Es können 1 – 2 Lagen verwendet werden. Stickvliese sind in verschiedenen Stärken erhältlich. Bei grösseren Stickflächen bleibt das Stickvlies unter dem Stickfaden erhalten. Das Stickvlies wird mit Klebespray auf der Rückseite des Stoffs fixiert. Nach dem Sticken wird das überstehende Stickvlies vorsichtig weggeschnitten.

Klebespray verwenden

Die Verwendung von Klebespray ist bei allen dehnbaren und glatten Stoffen und Strickware zu empfehlen. Es verhindert das Verziehen und das Verrutschen des Stoffs. Applikationen werden durch das Klebespray exakt fixiert. Das Klebespray sollte nicht in der Nähe der Maschine verwendet werden, um Verschmutzungen zu vermeiden.

- > Klebespray mit einem Abstand von 25 – 30 cm (9 – 12 inch) sparsam auf das Stickvlies sprühen.
- > Stoff und eingesprühtes Stickvlies faltenfrei übereinander legen und andrücken.
- > Kleinere Teile, wie Hosentaschen oder Kragen, auf dem Stickvlies fixieren.
- > Um Druckstellen zu vermeiden, zum Beispiel bei Frotteestoff oder Polarvliesen, Teile nicht einspannen, sondern Stickvlies besprühen und einspannen.
- > Zu bestickende Teile fixieren.
- > Kleberückstände vor dem Starten der Maschine beseitigen.

Stärkespray verwenden

Stärkespray gibt feinen, locker gewobenen Stoffen zusätzlichen Halt. Unter dem Stoff sollte immer eine zusätzliche Einlage verwendet werden.

- > Stoff mit Stärkespray einsprühen.
- > Stoff gut trocknen lassen und bei Bedarf mit dem Bügeleisen trockenbügeln.

Klebeeinlage verwenden

Klebeeinlagen sind in unterschiedlichen Stärken erhältlich. Es empfiehlt sich, eine Klebeeinlage zu verwenden, die sich leicht vom Grundstoff lösen lässt. Eine Klebeeinlage eignet sich für alle Stoffe, die sich leicht verziehen lassen, zum Beispiel dehnbare Stoffe wie Trikot oder Jersey.

- > Klebeeinlage mit einem warmen Bügeleisen auf der Stoffunterseite aufkleben.

Selbstklebeeinlage verwenden

Selbstklebeeinlagen eignen sich für Stoffe wie Jersey und Seide sowie für Stickprojekte, die sich nicht in einen Stickrahmen spannen lassen.

- > Einlage so in den Stickrahmen spannen, dass die Papierseite oben liegt.
- > Papier mit einer Schere anritzen, um das Papier im Rahmenbereich zu entfernen.
- > Stoff auf der freigelegten Klebeeinlage platzieren und festdrücken.
- > Kleberückstände vor dem Starten der Maschine beseitigen.

Wasserlösliche Einlage verwenden



Es ist empfehlenswert, bei Spitzenstickereien 1 – 3 Lagen der wasserlöslichen Einlage in den Stickrahmen einzuspannen. Da das Stickmuster nicht auf Stoff aufgestickt wird, bleibt nur das fadengestickte Stickmuster übrig. Die Stickmuster sollten unbedingt mit kurzen Stichen verbunden sein, da die einzelnen Stickmuster ansonsten herausfallen.

Wasserlösliche Einlagen sind geeignet für leichte Stoffe, bei denen andere Einlagen durchscheinen, sowie für Spitzenstickereien. Die Einlage lässt sich nach dem Stickern mit Wasser auswaschen. Die Einlage schützt langfaserige Stoffe hervorragend, damit z. B. die Schlingen bei Frottee nicht verletzt werden. Das Einsinken der Fäden und das Herausschauen einzelner Schlaufen zwischen der Stickerei wird verhindert.

- > Einlage auf die Stoffunterseite legen.
- > Einlage bei Bedarf mit Klebespray fixieren.
- > Florige Stoffe auf der Vorderseite zusätzlich mit einer passenden Einlage verstärken und bei Bedarf mit Heftstichen befestigen.
- > Alle Lagen zusammen in den Stickrahmen einspannen.
- > Nach dem Stickern, Stickmuster auswaschen und zum Trocknen flach hinlegen.

Stickrahmen vorbereiten

Der Stickrahmen besteht aus einem äusseren und einem inneren Rahmen. Zu jedem Stickrahmen gehört eine entsprechende Stickschablone. Der Stickbereich ist mit 1 cm (0,39 in) grossen Quadraten gerastert. Der Mittelpunkt ist mit einem Loch und Kreuzlinien markiert. Die gewünschten Bezeichnungen können auf den Stoff übertragen werden.



- > Schraube (1) lösen oder Schnellspannvorrichtung (2) am Aussenbügel öffnen.
 - Wird ein neuer Stofftyp verwendet, muss der Druck durch Drehen an der Schraube eingestellt werden.

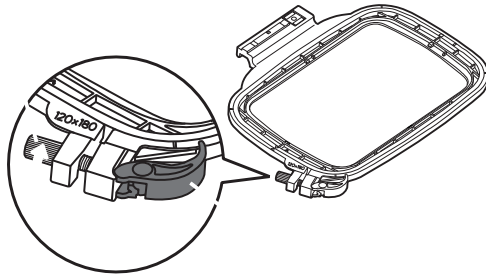

- > Inneren Rahmen entfernen.

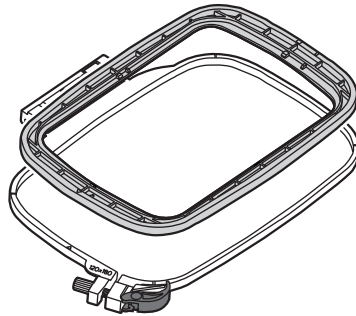

- > Stickschablone (1) so in den inneren Rahmen legen, dass der bernette Schriftzug am vorderen Rand bei der Pfeilmarkierung liegt, bis sie einrastet.

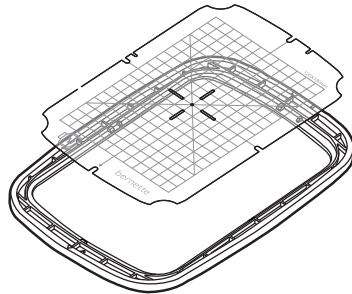

- > Stoff so unter den inneren Rahmen legen, dass dieser mindestens 2 cm über der Stickrahmen hinaus liegt.
- > Mittelpunkt des Stickmusters auf die Mitte der Stickschablone ausrichten.
- > Stoff und inneren Rahmen so auf den äusseren Rahmen legen, dass die Pfeilmarkierungen der beiden Rahmen aufeinander treffen.

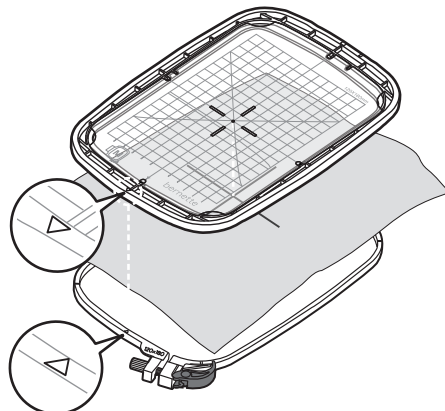

- > Beide Rahmen so ineinander schieben, dass sich der Stoff dabei nicht verschiebt.
- > Stoff straff in den Stickrahmen einspannen.
- > Schnellspanvorrichtung (2) schliessen. Wenn nötig, Schraube (1) nachziehen.
- > Der innere Rahmen soll auf der Unterseite ca. 1 mm überstehen, dies verhindert ein Anstehen des Rahmens an der Stichplatte.
- > Die Schnellspanvorrichtung (2) dient zum einfachen und schnellen Wechseln des gleichen Stofftyps.
- > Stickschablone (3) aus dem Stickrahmen nehmen.

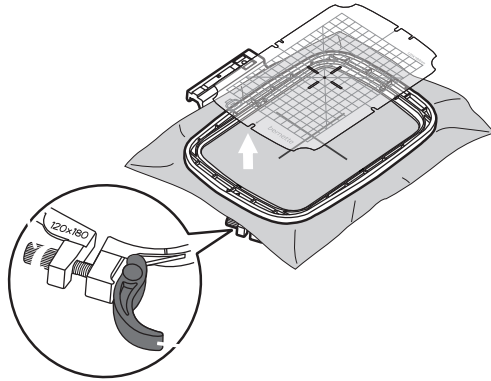

Stickrahmen montieren

- > Nadel hochstellen.
- > Stickfuss hochstellen.
- > Stickrahmen unter dem Stickfuss positionieren.
- > Stickrahmen in das Stickmodul schieben, bis er einrastet.
 - Stickrahmen ist montiert.

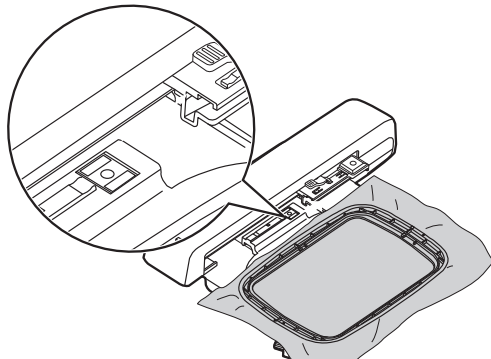

- > Um den Stickrahmen zu entfernen, Sicherungshebel betätigen und Stickrahmen nach hinten ziehen.

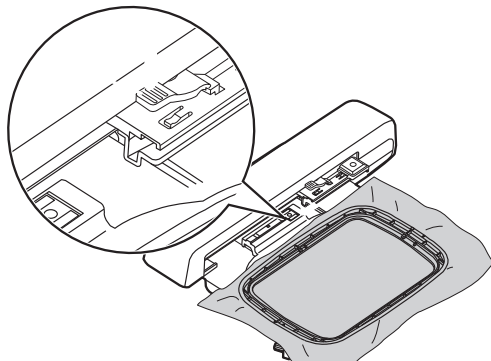

Übersicht Stickfunktionen

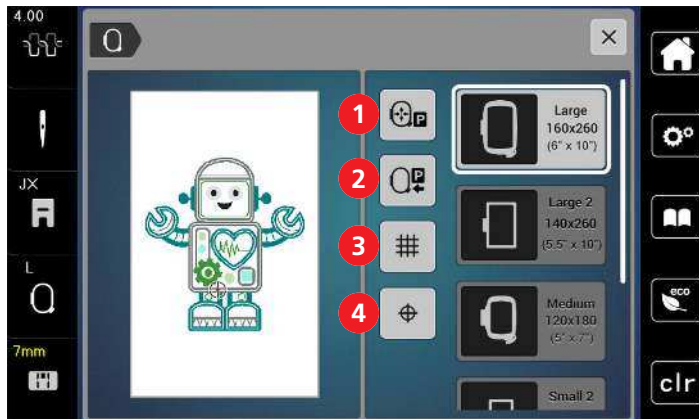

- | | | | |
|---|----------------------------------|---|------------------|
| 1 | Stickrahmen zur Nadel zentrieren | 3 | Gitter ein/aus |
| 2 | Stickarm rückführen | 4 | Stickmustermitte |

Stickmustermitte wählen

Der Stickrahmen wird so positioniert, dass sich die Nadel genau über der Mitte des Stickmusters oder über dem Musteranfang befindet.



- > «Stickrahmenanzeige/Stickrahmenauswahl» antippen.



- > Um den Stickrahmen so zu positionieren, dass sich die Nadel genau über der Mitte des Stickmusters befindet, «Stickmustermitte» antippen.
- > Um den Stickrahmen so zu positionieren, dass sich die Nadel genau über dem Musteranfang befindet, «Stickmustermitte» erneut antippen.

Stickrahmen zur Nadel zentrieren

Das Verschieben des Stickrahmens erleichtert das Einfädeln des Oberfadens, wenn sich die Nadel in der Nähe des Stickrahmens befindet.



- > «Stickrahmenanzeige/Stickrahmenauswahl» antippen.



- > Um den Stickrahmen in die Mitte zu bewegen, «Stickrahmen zur Nadel zentrieren» antippen.
- > Oberfaden einfädeln.



- > Um den Stickrahmen zur letzten Position zurückzubewegen, Taste «Start/Stop» drücken.

Stickarm rückführen

Der Stickarm kann zur Aufbewahrung des Stickmoduls positioniert werden.



- > «Stickrahmenanzeige/Stickrahmenauswahl» antippen.
- > Stickrahmen entfernen.



- > Um den Stickarm horizontal nach links zu bewegen, «Stickrahmen nach links verschieben» antippen.



- > Um den Stickarm zur letzten Position zurückzubewegen, Taste «Start/Stopp» drücken.

Gitter ein/aus

Durch das Einblenden der Rahmenmitte und der gerasterten Hilfslinien kann das Stickmuster genauer platziert werden.



- > «Stickrahmenanzeige/Stickrahmenauswahl» antippen.



- > Um die Rahmenmitte auf dem Display anzuzeigen, «Gitter ein/aus» antippen.
- > Um die gerasterten Hilfslinien anzuzeigen, «Gitter ein/aus» erneut antippen.
- > Um die Rahmenmitte und die gerasterten Hilfslinien auszublenden, «Gitter ein/aus» erneut antippen.

3 Setup-Programm

3.1 Stickeinstellungen

Oberfadenspannung einstellen

Änderungen an der Oberfadenspannung im Setup-Programm haben Auswirkungen auf alle Stickmuster.



> «Einstellungen» antippen.



> «Stickeinstellungen» antippen.



> «Oberfadenspannung einstellen» antippen.
> Oberfadenspannung einstellen.

Maximale Stickgeschwindigkeit einstellen

Mit dieser Funktion kann die maximale Geschwindigkeit reduziert werden.



> «Einstellungen» antippen.



> «Stickeinstellungen» antippen.



> «Maximale Stickgeschwindigkeit» antippen.
> Maximale Geschwindigkeit einstellen.

Stickrahmen justieren

Die Stickrahmenjustierung ist die Abstimmung der Nadel zur Mitte des Stickrahmens.

Voraussetzung:

- Stickmodul ist angeschlossen und der Stickrahmen mit der entsprechenden Stickschablone ist montiert.



> «Einstellungen» antippen.



> «Stickeinstellungen» antippen.



> «Stickrahmen justieren» antippen.
– Die Maschine erkennt den Stickrahmen automatisch und fährt in die Mitte des Stickrahmens.

- > Nadel mithilfe den Pfeilen auf dem Display genau in die Mitte stellen und bestätigen.

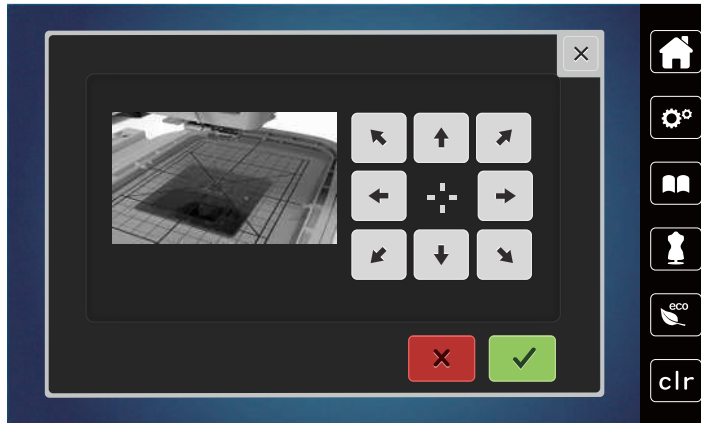

Vernähstiche ausschalten



- > «Einstellungen» antippen.



- > «Stickeinstellungen» antippen.



- > «Vernähstiche ein/aus» antippen.
- > Um die Vernähstiche auszuschalten, Schalter im unteren linken Bereich antippen.
 - Es werden keine Vernähstiche genäht und der Unterfaden muss von Hand heraufgeholt und beim Stickbeginn festgehalten werden.
- > Um die Vernähstiche einzuschalten, Schalter erneut antippen.

Fadenschnitt einstellen



- > «Einstellungen» antippen.



- > «Stickeinstellungen» antippen.



- > «Fadenschnitteinstellungen» antippen.



- > Um den automatischen Fadenschnitt vor einem Fadenwechsel auszuschalten, Schalter im oberen Bereich des Displays (1) antippen.
- > Um den automatischen Fadenschnitt vor einem Fadenwechsel einzuschalten, Schalter im oberen Bereich des Displays (1) erneut antippen.
- > Um den manuellen Fadenschnitt nach dem Sticken zu deaktivieren, Schalter im unteren Bereich des Displays (2) antippen.
 - Die Maschine stoppt nicht für den Fadenschnitt.
- > Um den manuellen Fadenschnitt nach dem Sticken zu aktivieren, Schalter im unteren Bereich der Displays (2) antippen.
 - Die Maschine stoppt nach ca. 7 Stichen.

- > Den Restfaden mit der Schere abschneiden.

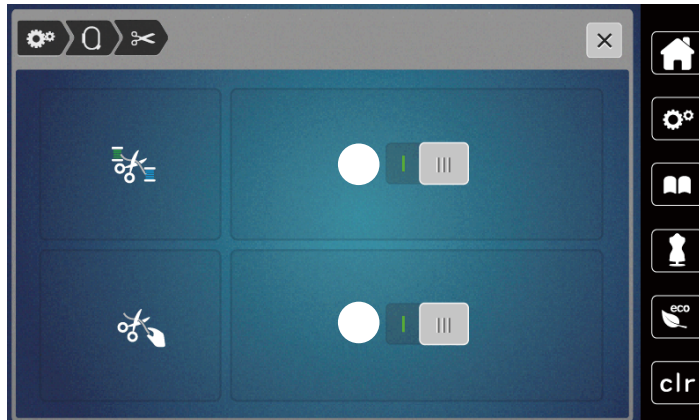

Höhe des Stickfusses einstellen



- > «Einstellungen» antippen.



- > «Stickeinstellungen» antippen.



- > «Stoffdicke einstellen» antippen.
- > Um den Abstand zwischen dem Stickfuss und der Stichplatte einzustellen, «Multifunktionsknopf oben» oder «Multifunktionsknopf unten» drehen oder «Plus» oder «Minus» antippen.

3.2 Eigene Einstellungen wählen



- > «Einstellungen» antippen.



- > «Persönliches» antippen.
- > Gewünschte Displayfarbe wählen.

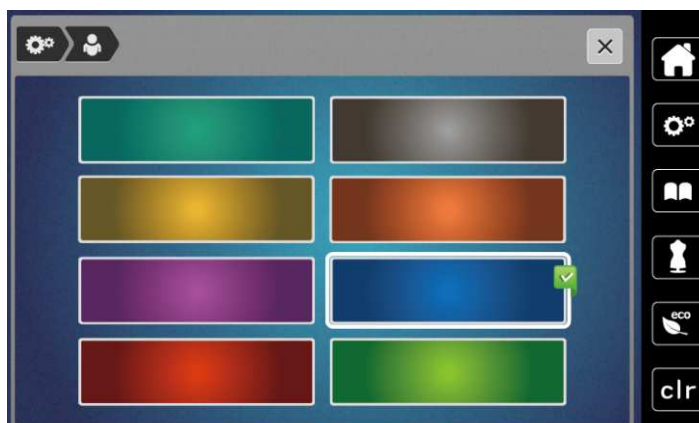

3.3 Überwachungsfunktionen

Oberfadenwächter einstellen



- > «Einstellungen» antippen.



- > «Überwachungsfunktionen» antippen.



- > Um den Oberfadenwächter auszuschalten, Schalter im oberen Bereich des Displays antippen.
- > Um den Oberfadenwächter einzuschalten, Schalter erneut antippen.

Unterfadenwächter einstellen



- > «Einstellungen» antippen.



- > «Überwachungsfunktionen» antippen.



- > Um den Unterfadenwächter auszuschalten, Schalter im unteren Bereich des Displays antippen.
- > Um den Unterfadenwächter einzuschalten, Schalter erneut antippen.

3.4 Ton ein/aus



- > «Einstellungen» antippen.



- > Um alle Töne auszuschalten, «Töne ein-/ausschalten» antippen.
- > Um alle Töne einzuschalten, «Töne ein-/ausschalten» erneut antippen.

3.5 Maschineneinstellungen

Displayhelligkeit einstellen

Die Helligkeit des Displays kann auf die eigenen Bedürfnisse eingestellt werden.



- > «Einstellungen» antippen.



- > «Maschine» antippen.



- > «Licht» antippen.
- > Helligkeit des Display im oberen Bereich des Displays einstellen.

Display kalibrieren

Weitere Informationen zu diesem Thema finden Sie im Kapitel «Störungsbehebung».



> «Einstellungen» antippen.



> «Maschine» antippen.



> «Bildschirm kalibrieren» antippen.

> Kreuze nacheinander mit dem Eingabestift antippen.

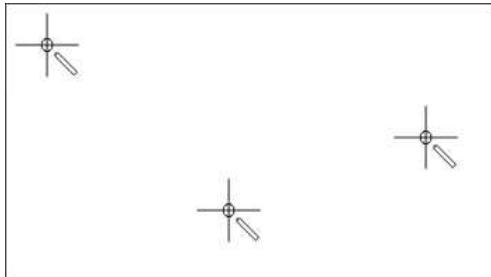

Grundeinstellungen wiederherstellen

ACHTUNG: Bei dieser Funktion werden alle individuell angelegten Einstellungen gelöscht.



> «Einstellungen» antippen.



> «Maschine» antippen.



> «Werkseinstellung» antippen.



> «Grundeinstellung Stickern» antippen, bestätigen und Maschine neu starten.

Maschinen Firmware aktualisieren

Die aktuelle Firmware der Maschine und eine detaillierte Schritt-für-Schritt-Anleitung für den Aktualisierungsprozess kann auf <https://www.bernette.com> heruntergeladen werden. Persönliche Daten und Einstellungen werden bei einem Firmware-Update automatisch übernommen.

ACHTUNG

USB-Stick (Sonderzubehör) wird zu früh entfernt

Firmware wird nicht aktualisiert und Maschine kann nicht verwendet werden.

> USB-Stick (Sonderzubehör) erst entfernen, wenn die Aktualisierung erfolgreich abgeschlossen wurde.

> USB-Stick (Sonderzubehör), FAT32 formatiert, mit der neuen Firmwareversion in den USB-Anschluss der Maschine einstecken.



> «Einstellungen» antippen.



> «Maschine» antippen.



> «Maschinendaten» antippen.



> Um die Maschinen Firmware zu aktualisieren, «Update» antippen.

Firmwareversion prüfen

Die Firmwareversion der Maschine wird angezeigt.



> «Einstellungen» antippen.



> «Maschine» antippen.



> «Maschinendaten» antippen.

Gesamtstichzahl prüfen

Die Gesamtstichzahl der Maschine sowie die Stichzahl seit dem letzten, durch einen bernette-Fachhändler ausgeführten Service, werden angezeigt.

4.000.000 Stiche nach einem Service, wird mit dem Symbol  eine Wartung durch einen bernette-Fachhändler empfohlen.



> «Einstellungen» antippen.



> «Maschine» antippen.



> «Maschinendaten» antippen.

Sprache wählen

Die Benutzeroberfläche kann je nach Kundenwunsch auf die gewünschte Sprache eingestellt werden.



> «Einstellungen» antippen.



> «Maschine» antippen.



> «Sprache» antippen.
> Sprache wählen.

4 Systemeinstellungen

4.1 Tutorial aufrufen

Das Tutorial gibt Informationen und Erklärungen zu verschiedenen Bereichen des Stickens.



- > «Tutorial» antippen.
- > Um Informationen zu erhalten, gewünschtes Thema wählen.

4.2 eco-Modus verwenden

Bei längerer Arbeitsunterbrechung kann die Maschine in den Sparmodus versetzt werden. Auf dem Display kann nichts gewählt und die Maschine kann nicht gestartet werden.



- > «eco-Modus» antippen.
 - Das Display schaltet sich aus. Der Stromverbrauch wird reduziert und das Nählicht ausgeschaltet.

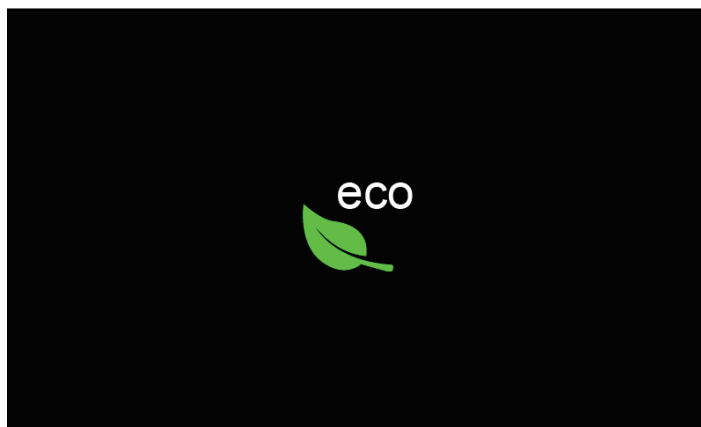

- > «eco-Modus» im Display antippen.
 - Maschine ist erneut betriebsbereit.

4.3 Mit «clr» alle Änderungen verwerfen

Alle Änderungen an den Mustern können auf Grundeinstellung zurückgesetzt werden. Ausgenommen sind gespeicherte Muster, die im eigenen Speicher gespeichert wurden und Überwachungsfunktionen.



- > «Einstellungen löschen» antippen.

5 Kreatives Sticken

5.1 Übersicht Sticken

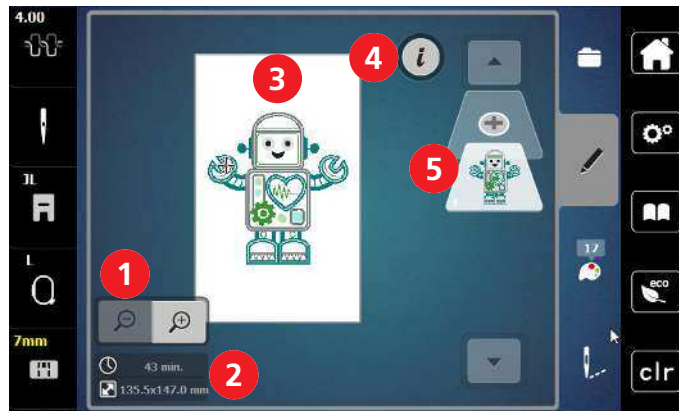

- | | | | |
|---|--|---|-----------------------------|
| 1 | Stickmusteransicht vergrößern, verkleinern und verschieben | 4 | i-Dialog |
| 2 | Stickzeit/Stickmustergröße in mm | 5 | Stickmusterebene hinzufügen |
| 3 | Bestickbare Fläche | | |

Stickmuster wählen und wechseln



> «Auswahl» antippen.



- > «Stickmuster laden» antippen.
- > Neues Stickmuster wählen.

Übersicht Stickmuster bearbeiten

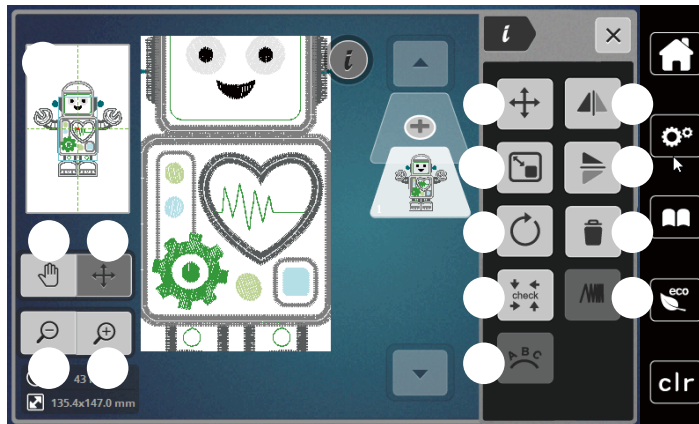

- | | | | |
|---|--------------------------------------|----|-------------------------|
| 1 | Vorschau alle | 8 | Stickmuster drehen |
| 2 | Ansicht verschieben | 9 | Check Stickmustergrösse |
| 3 | Ansicht des Stickmusters verschieben | 10 | Text biegen |
| 4 | Ansicht verkleinern | 11 | Spiegeln links/rechts |
| 5 | Ansicht vergrössern | 12 | Spiegeln oben/unten |
| 6 | Stickmuster verschieben | 13 | Löschen |
| 7 | Stickmuster proportional verändern | 14 | Stickdichte ändern |

Stickmuster verschieben

- > Stickmuster wählen.
- > «i-Dialog» antippen.



- > «Stickmuster verschieben» antippen.
- > Um das Stickmuster in Querrichtung (horizontal) zu verschieben, «Multifunktionsknopf oben» drehen.
- > Um das Stickmuster in Längsrichtung (vertikal) zu verschieben, «Multifunktionsknopf unten» drehen, oder das Stickmuster antippen und halten und das Stickmuster frei verschieben.
 - Die Verschiebung wird in den gelb umrandeten Feldern angezeigt.

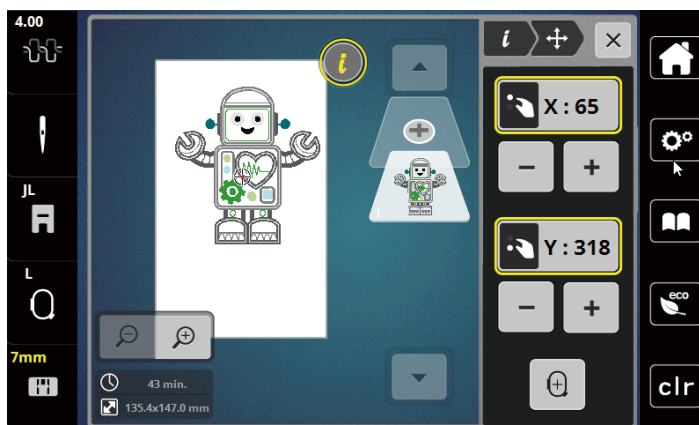

- > «Stickmuster zentrieren» antippen.
 - Das Stickmuster wird erneut in die Mitte des Stickrahmens verschoben.

5.2 Stickmuster wählen und wechseln



> «Auswahl» antippen.



> «Stickmuster laden» antippen.
> Neues Stickmuster wählen.

5.3 Stickzeit und Stickmustergröße kontrollieren

Im Auswahlmenü «Bearbeiten» wird unten links (1) die geschätzte Stickzeit in Minuten sowie die Breite und Höhe des Stickmusters angezeigt.

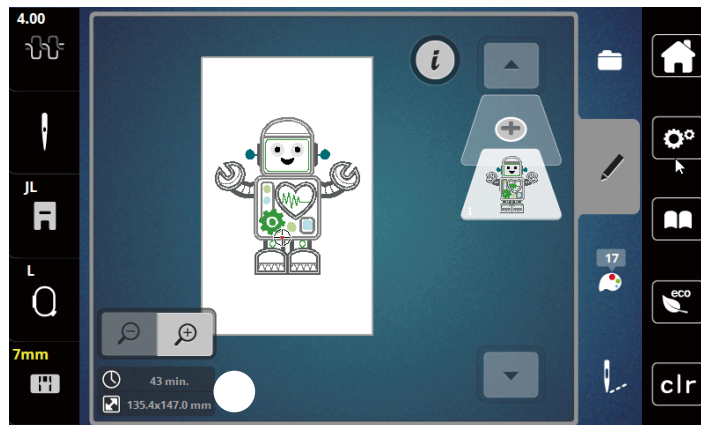

5.4 Geschwindigkeit regulieren

Geschwindigkeit mit dem Geschwindigkeitsregler regulieren

Die maximal mögliche Nähgeschwindigkeit kann mit dem Geschwindigkeitsregler stufenlos angepasst werden.

- > Um die Geschwindigkeit zu reduzieren, den Geschwindigkeitsregler nach links schieben.
- > Um die Geschwindigkeit zu erhöhen, den Geschwindigkeitsregler nach rechts schieben.

5.5 Stickmuster bearbeiten

Übersicht Stickmuster bearbeiten

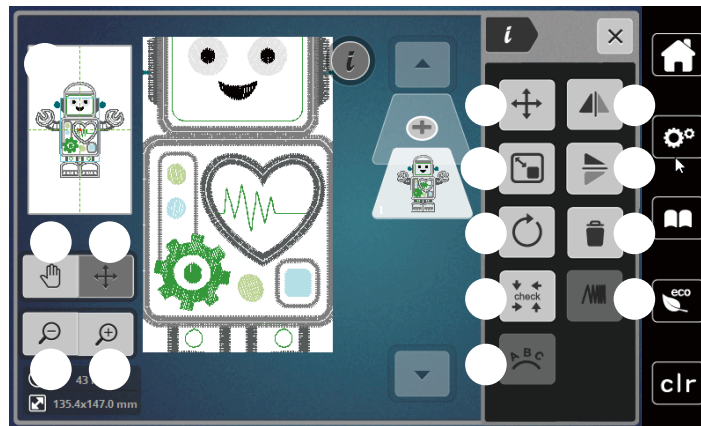

- | | | | |
|---|--------------------------------------|----|------------------------|
| 1 | Vorschau alle | 8 | Stickmuster drehen |
| 2 | Ansicht verschieben | 9 | Check Stickmustergröße |
| 3 | Ansicht des Stickmusters verschieben | 10 | Text biegen |
| 4 | Ansicht verkleinern | 11 | Spiegeln links/rechts |
| 5 | Ansicht vergrößern | 12 | Spiegeln oben/unten |
| 6 | Stickmuster verschieben | 13 | Löschen |
| 7 | Stickmuster proportional verändern | 14 | Stickdichte ändern |

Stickmusteransicht vergrößern

Die Ansicht des Stickmusters kann vergrößert werden. Darüber hinaus kann die Ansicht ohne oder mit Änderung der Stickposition angepasst werden.

> Stickmuster wählen.



> Um die Ansicht des Stickmusters zu bearbeiten, «Ansicht vergrößern» antippen.



> Um die Stickmusteransicht um je eine Stufe zu vergrößern, «Ansicht vergrößern» 1 bis 9x antippen.



> Um in den Bearbeitungsmodus zurückzugelangen, «Ansicht verkleinern» 1 bis 9x antippen.

Stickmusteransicht verkleinern

Die Ansicht des Stickmusters kann verkleinert werden. Darüber hinaus kann die Ansicht ohne oder mit Änderung der Stickposition angepasst werden.

> Stickmuster wählen.



> Um die Ansicht des Stickmusters zu vergrößern, «Ansicht vergrößern» antippen.



> Um die vergrößerte Stickmusteransicht um je eine Stufe zu verkleinern, «Ansicht verkleinern» 1 bis 9x antippen.

Stickmusteransicht verschieben

Die Ansicht des Stickmusters kann verschoben werden. Dabei wird das Muster nicht verändert.

- > Stickmuster wählen.
- > Um die Ansicht des Stickmusters zu bearbeiten, «Ansicht vergrößern» antippen.



- > «Ansicht verschieben» antippen.
 - «Ansicht verschieben» ist aktiv (dunkelgrau).
- > Ansicht des Stickmusters ändern.
 - Die Stickposition wird nicht verändert.



- > Um in die vorherige Ansicht zurückzugelangen, «Ansicht verkleinern» antippen.



Stickmuster in vergrößerter Ansicht verschieben

Die Ansicht des Stickmusters kann durch ändern der Stickposition verschoben werden.

- > Stickmuster wählen.
- > Um das «Stickmuster verschieben» zu aktivieren, «Ansicht vergrößern» antippen.



- > «Stickmuster verschieben» antippen.
 - «Stickmuster verschieben» ist aktiv (dunkelgrau).
- > Stickmuster verschieben.
 - Das Stickmuster wird verschoben.



- > Um in die vorherige Ansicht zurückzugelangen, «Ansicht verkleinern» erneut antippen.



Stickmuster verschieben

- > Stickmuster wählen.
- > «i-Dialog» antippen.



- > «Stickmuster verschieben» antippen.
- > Um das Stickmuster in Querrichtung (horizontal) zu verschieben, «Multifunktionsknopf oben» drehen.
- > Um das Stickmuster in Längsrichtung (vertikal) zu verschieben, «Multifunktionsknopf unten» drehen, oder das Stickmuster antippen und halten und das Stickmuster frei verschieben.
 - Die Verschiebung wird in den gelb umrandeten Feldern angezeigt.

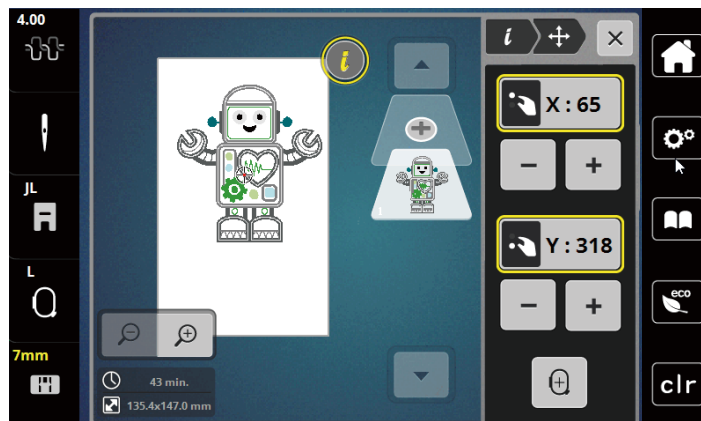



- > «Stickmuster zentrieren» antippen.
- Das Stickmuster wird erneut in die Mitte des Stickrahmens verschoben.

Stickmuster drehen



- > Stickmuster wählen.
- > «i-Dialog» antippen.



- > «Stickmuster drehen» antippen.
- > Um das Stickmuster im Uhrzeigersinn zu drehen, «Multifunktionsknopf oben» oder «Multifunktionsknopf unten» nach rechts drehen oder «Plus» antippen.
- > Um das Stickmuster entgegen dem Uhrzeigersinn zu drehen, «Multifunktionsknopf oben» oder «Multifunktionsknopf unten» nach links drehen oder «Minus» antippen.



- > Um das Stickmuster in 90°-Schritten zu drehen, «Stickmuster +90° drehen» antippen.

Stickmustergrösse proportional ändern

Die Veränderung ist auf +/- 20% beschränkt.



- > Stickmuster wählen.
- > «i-Dialog» antippen.



- > «Stickmustergrösse verändern» antippen.
- > Um das Stickmuster proportional zu vergrössern, «Multifunktionsknopf oben» oder «Multifunktionsknopf unten» nach rechts drehen oder «Plus» antippen.
- > Um das Stickmuster proportional zu verkleinern, «Multifunktionsknopf oben» oder «Multifunktionsknopf unten» nach links drehen oder «Minus» antippen.

Stickmuster spiegeln

Stickmuster können sowohl vertikal/senkrecht als auch horizontal/waagrecht gespiegelt werden.



- > Stickmuster wählen.
- > «i-Dialog» antippen.



- > Um das Stickmuster in Querrichtung (vertikal/senkrecht) zu spiegeln, «Spiegeln links/rechts» antippen.



- > Um das Stickmuster in Längsrichtung (horizontal/waagrecht) zu spiegeln, «Spiegeln oben/unten» antippen.

Stickmustergröße und -position prüfen

Es kann geprüft werden, ob das Stickmuster auf die vorgesehene Position/Ort des Stoffes passt.

- > Stickmuster wählen.
- > «i-Dialog» antippen.



- > «Stickmustergröße kontrollieren» antippen.
 - Stickrahmen fährt soweit, bis die Nadel auf der Position, wie im Display dargestellt, steht.
 - Ist das Stickmuster noch nicht korrekt positioniert, kann die Position über die «Multifunktionsknöpfe oben/unten» verändert und die gesamten Stickmusterpositionen erneut geprüft werden.

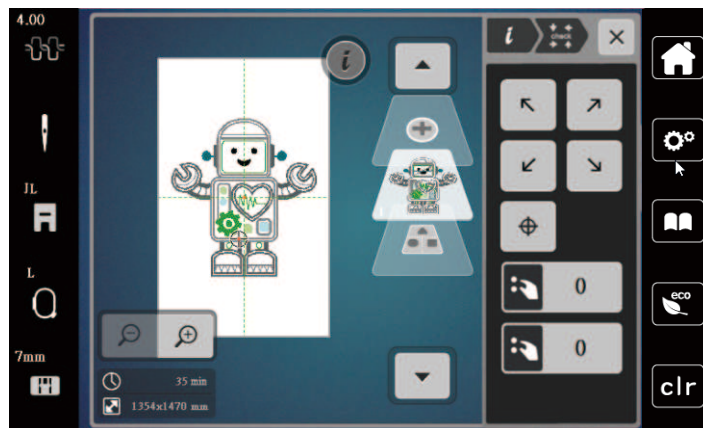

- > Um die Nadel in die Mitte des Stickmusters zu fahren, «Stickmustermitte» antippen.
- > Um das Stickmuster in Querrichtung (horizontal) zu verschieben, «Multifunktionsknopf oben» drehen.
- > Um das Stickmuster in Längsrichtung (vertikal) zu verschieben, «Multifunktionsknopf unten» drehen.

Stickmuster löschen

Aktives Stickmuster wird gelöscht.

- > Stickmuster wählen.
- > «i-Dialog» antippen.



- > «Löschen» antippen.



- > Um das Stickmuster zu löschen, «Bestätigen» antippen.

5.6 Schriftzug erstellen

Übersicht Stickalphabete

| Stickmuster | Name |
|-------------|----------------------|
| ABC | Swiss Block |
| A B C | Swiss Block vertikal |
| ABC | Childs Play |
| A B C | Childs Play vertikal |
| ABC | Victoria |
| <i>ABC</i> | Anniversary |
| أ ب ت | Arabic |
| А Б В | Cyrillic |
| א ב ג | Hebrew |

Wörter/Sätze erstellen

Ein Schriftzug kann innerhalb des Stickrahmens beliebig positioniert werden. Wenn das Stickmuster ausserhalb des Stickbereichs positioniert ist, wird der Stickrahmen auf dem Display rot umrandet. Mithilfe der Stickrahmenauswahl kann geprüft werden, ob das Stickmuster mit einem anderen Stickrahmen ausgestickt werden kann. Wenn ein Schriftzug nicht in einen Stickrahmen passt, können zum Beispiel einzelne Wörter miteinander kombiniert und untereinander positioniert werden, was nachfolgend anhand eines Beispiels gezeigt wird.



- > Ordner «Alphabete» wählen.
- > Schrift wählen.
- > Text «Made to» eingeben.
- > Um Grossschrift zu verwenden, «Grossschrift» (1) antippen (Standardeinstellung).
- > Um Kleinschrift zu verwenden, «Kleinschrift» (2) antippen.
- > Um Zahlen und mathematische Zeichen zu verwenden, «Zahlen und mathematische Zeichen» (3) antippen.
- > Um Sonderzeichen zu verwenden, «Sonderzeichen» (4) antippen.



- > Um einzelne Buchstaben des eingegebenen Texts zu löschen, «Löschen» antippen.



- > Um den Text zu übernehmen, «Bestätigen» antippen.



- > «Stickrahmenanzeige/Stickrahmenauswahl» antippen.
- > Stickrahmen wählen.
- > Um in den Bearbeitungsmodus zurückzugelangen, «Stickrahmenanzeige/Stickrahmenauswahl» erneut antippen.

Wörter/Sätze bearbeiten



- > «i-Dialog» antippen.



- > «Stickmuster drehen» antippen.



- > Um den Text um 90° zu drehen, «Stickmuster +90° drehen» antippen.
- > «i» (1) antippen.



- > «Muster verschieben» antippen.
- > Um das Stickmuster in Querrichtung (horizontal) zu verschieben, «Multifunktionsknopf oben» drehen oder «Plus»/«Minus» antippen.

- > Um das Stickmuster in Längsrichtung (vertikal) zu verschieben, «Multifunktionsknopf unten» drehen oder «Plus»/«Minus» antippen.

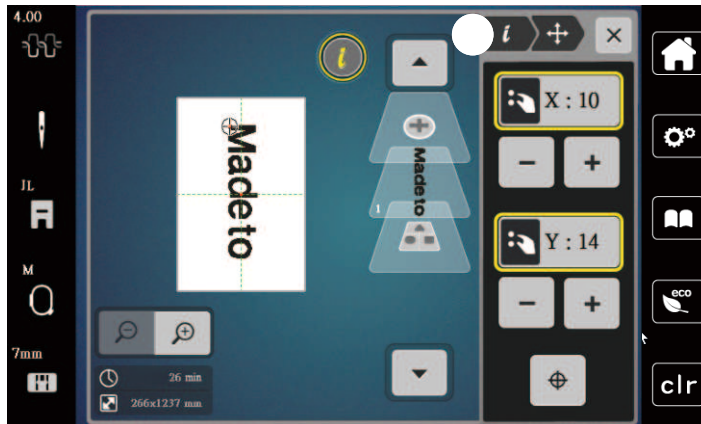

- > «Stickmuster hinzufügen» antippen.
- > Text «create» eingeben und ebenfalls drehen.



- > «Stickrahmenanzeige/Stickrahmenauswahl» antippen.



- > Um die Textzeilen genauer positionieren zu können, «Gitter ein/aus» antippen.

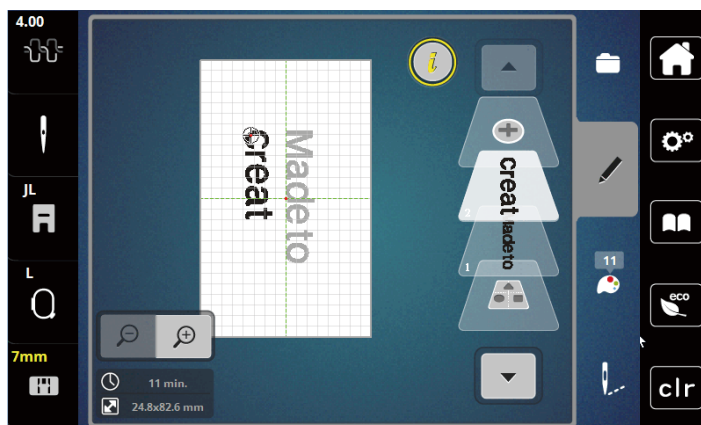

Text biegen

Texte können bogenförmig gestaltet werden. Diese Funktion ist nur für Alphabete einstellbar.

- > Alphabet-Stickmuster wählen.
- > «i-Dialog» antippen.



- > «WordArt» antippen.
- > Um den Abstand zwischen den Zeichen in Millimeterschritten zu ändern, «Multifunktionsknopf oben» drehen oder «Plus»/«Minus» antippen.
- > Um den Schriftzug nach oben oder nach unten zu biegen, «Multifunktionsknopf unten» nach links oder rechts drehen, oder «Plus»/«Minus» antippen.

Stickdichte ändern



- > Stickmuster wählen. Diese Funktion ist nur für Alphabete einstellbar.
- > Alphabet-Stickmuster wählen.
- > «i-Dialog» antippen.



- > «Stichart/Stickdichte verändern» antippen.
- > Prozentwert für die gewünschte Stickdichte wählen.

5.7 Stickmuster kombinieren

Stickmuster kombinieren



- > Stickmuster wählen.
- > «Stickmuster hinzufügen» (1) antippen.
- > Weiteres Stickmuster wählen.
- > Um ganze Stickmuster auszuwählen, «Alle Stickmuster wählen» antippen.
 - Die Grösse der Stickmusterkombination kann nicht verändert werden.

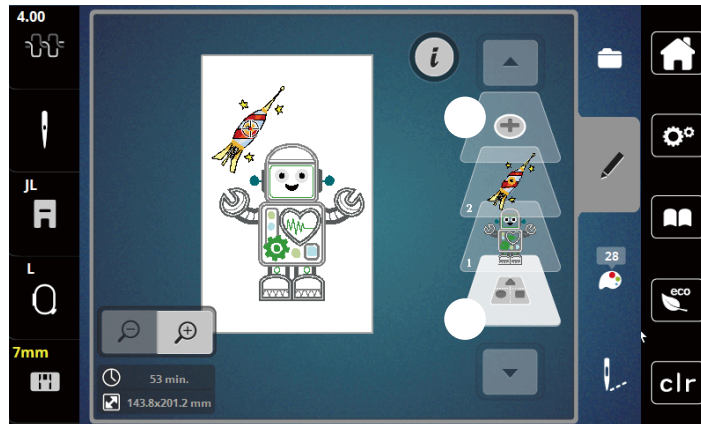

1 «Stickmuster hinzufügen»

2 «Alle Stickmuster wählen»

Einzelne Stickmuster löschen



- > Stickmuster wählen, das gelöscht werden soll.
- > «i-Dialog» antippen.



- > «Löschen» antippen.



- > «Bestätigen» antippen.

5.8 Stickmusterfarben ändern

Übersicht Farben ändern

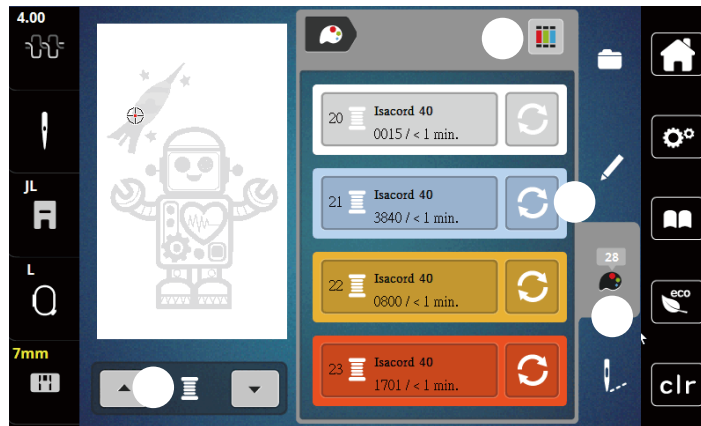

- 1 Stickmusterfarben
- 2 Vorschau ausgewählte Farbe
- 3 Fadenmarke zuweisen
- 4 Farbe ändern
- 5 Farbinformation

Farben ändern

- > Stickmuster wählen.
- > «Farbinformationen» antippen.



- > «Farbe/Hersteller ändern» neben der Farbe antippen, die geändert werden soll.
- > Ändern von Farben durch Suche nach Thema.
 - Um andere Fadenmarken anzuzeigen, «Scrollen» (6) im oberen rechten Bereich des Displays antippen.
- > Um die Farbe durch Eingabe der Farbnummer auszuwählen, «Farbenwahl durch Nummer» (7) antippen.
- > Um weitere Farben anzuzeigen, «Scrollen» (8) im unteren rechten Bereich des Displays antippen.
- > Gewünschte Farbe anwählen.

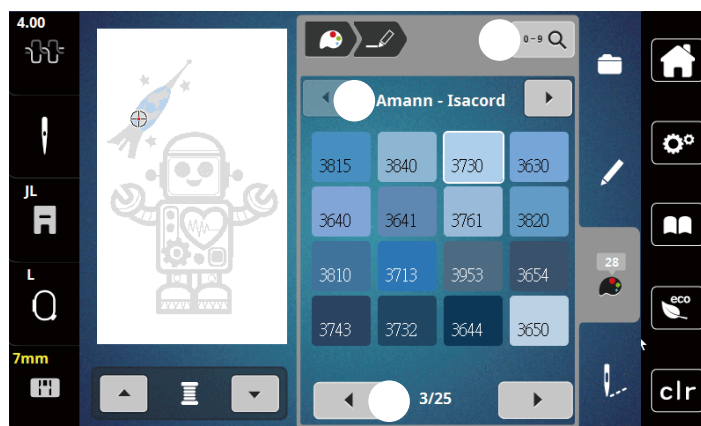

Fadenmarke ändern

- > Stickmuster wählen.
- > «Farbinformationen» antippen.



- > «Fadenmarke zuweisen» antippen.



- > Um weitere Fadenmarken anzuzeigen, Scrollen (1) antippen.



- > Fadenmarke wählen und «Bestätigen» antippen.
 - Alle Fadenfarben des gewählten Stickmusters werden in die ausgewählte Fadenmarke umgeändert.

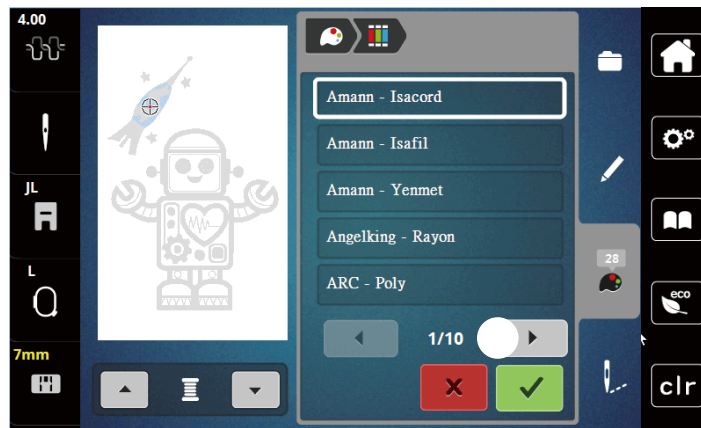

5.9 Stickmuster sticken

Übersicht Stickmenü



- | | | | |
|---|-------------------------|---|----------------------------------|
| 1 | Heften | 4 | Verbindungsstiche schneiden |
| 2 | Stickrahmen verschieben | 5 | Mehrfarbiges Stickmuster ein/aus |
| 3 | Stickablaufkontrolle | 6 | Farbanzeige |

Heftstiche hinzufügen

Die Heftstiche können entlang des Stickmusters gestickt werden. Dadurch erhalten Stoff und Stickvlies eine bessere Verbindung.



- > Stickmuster wählen.
- > «Sticken» antippen.



- > Um die Heftstiche entlang des Stickmusters zu sticken, «Heften» antippen.
- > Um die Heftstiche auszuschalten, «Heften» erneut antippen.

Stickrahmen verschieben

Ist ein Stickprojekt so gross, dass ein wiederholtes Einspannen nötig ist, kann das Stickmuster einfach verschoben werden.



- > Stickmuster wählen.
- > «Sticken» antippen.



- > «Stickrahmen verschieben» antippen.
- > Um den Stickrahmen in Querrichtung (horizontal) zu verschieben, «Multifunktionsknopf oben» drehen.
- > Um den Stickrahmen in Längsrichtung (vertikal) zu verschieben, «Multifunktionsknopf unten» drehen.

Stickablaufkontrolle bei Fadenbruch

Wenn der Faden reisst, kann mithilfe der Stickablauf-Kontrollfunktion die Nadel im Stickmuster neu positioniert werden.



- > Stickmuster wählen.
- > «Sticken» antippen.



- > «Stickablaufkontrolle» antippen.
 - Im linken Bereich des Displays wird eine Kompaktansicht des Stickmusters angezeigt. Auf der rechten Seite wird das Stickmuster vergrössert dargestellt.

– Neupositionierung über die Kompaktansicht

- > Gewünschte Position in der Gesamtansicht (1) (2) wählen.

– Neupositionierung über die Stichleiste

- > Balken im Display (3) (4) wählen.

– Neupositionierung über die Multifunktionsknöpfe

- > Um den Stickrahmen stichweise zu bewegen, «Multifunktionsknopf oben» drehen.
- > Um den Stickrahmen in grossen Schritten zu bewegen, «Multifunktionsknopf unten» drehen.



– Neupositionierung über die Lupe

- > Um den gewünschten Stich über die Eingabe auszuwählen, «Lupe» (6) antippen.

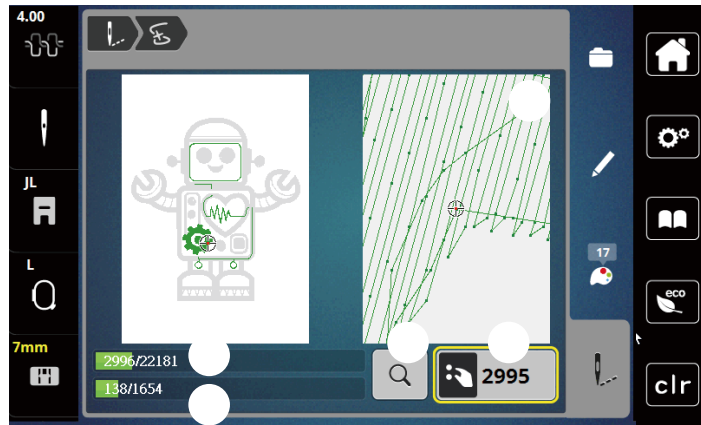

- Die Zahl im gelb umrandeten Feld (5) zeigt die Anzahl der Stiche des Stickablaufs an.
- > Nadelposition soweit zurückversetzen, dass der Neuanfang um einige Stiche vor dem Fadenbruch erfolgt.

Verbindungsstiche abschneiden

Die Funktion ist standardmässig aktiviert und die Verbindungsstiche werden automatisch abgeschnitten. Wenn die Funktion deaktiviert wird, müssen die Verbindungsstiche von Hand abgeschnitten werden.

- > Stickmuster wählen.
- > «Sticken» antippen.



- > Um die Funktion auszuschalten, «Verbindungsstiche schneiden» antippen.
- > Um die Funktion einzuschalten, «Verbindungsstiche schneiden» erneut antippen.



Mehrfarbiges Stickmuster ein/aus

Mehrfarbige Stickmuster können auch einfarbig gestickt werden.

- > Stickmuster wählen.
- > «Sticken» antippen.



- > «Mehrfarbiges Stickmuster ein/aus» antippen.
 - Stickmuster wird einfarbig gestickt.

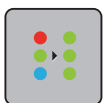

Farbanzeige

Jede Farbe eines Stickmusters kann einzeln angewählt werden. Der Stickrahmen bewegt sich dann zum ersten Stich der aktiven Farbe. Die jeweils aktive Farbe kann so auch einzeln oder in anderer Reihenfolge ausgestickt werden.

- > Stickmuster wählen.
- > «Sticken» antippen.
- > Um die nächste oder vorherige Farbe des Stickmusters zu wählen, nach oben und unten scrollen.



5.10 Stickmuster verwalten

Übersicht Stickmuster verwalten

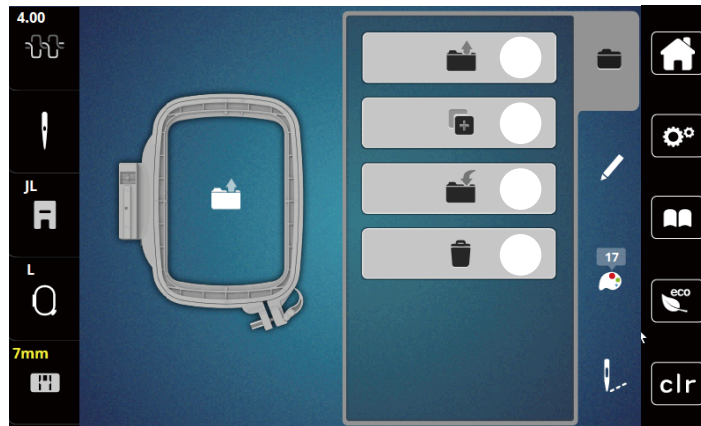

- | | | | |
|---|--------------------------|---|-------------------------|
| 1 | «Stickmuster laden» | 3 | «Stickmuster speichern» |
| 2 | «Stickmuster hinzufügen» | 4 | «Stickmuster löschen» |

Stickmuster im eigenen Speicher speichern

In der Ablage «Stickmuster speichern» können beliebige und auch individuell veränderte Stickmuster abgespeichert werden.

- > Stickmuster wählen.
- > Stickmuster bearbeiten.
- > «Auswahl» antippen.



- > «Stickmuster speichern» antippen.
 - Das zu speichernde Stickmuster ist gelb umrandet.
 - «Stickmaschine» ist aktiv.



- > «Bestätigen» antippen.

Stickmuster auf dem USB-Stick speichern

- > Stickmuster wählen.
- > Stickmuster bearbeiten.
- > «Auswahl» antippen.



- > «Stickmuster speichern» antippen.
 - Das zu speichernde Stickmuster ist gelb umrandet.

- > USB-Stick in den USB-Anschluss der Maschine einstecken.
- > «USB-Stick» antippen.



- > «Bestätigen» antippen.

Stickmuster im eigenen Speicher überschreiben

- > Stickmuster wählen.
- > Stickmuster bearbeiten.
- > «Auswahl» antippen.



- > «Stickmuster speichern» antippen.
 - Das zu speichernde Stickmuster ist gelb umrandet.
 - «Stickmaschine» ist aktiv.



- > Stickmuster wählen, welches überschrieben werden soll.



- > «Bestätigen» antippen.

Stickmuster auf dem USB-Stick überschreiben

- > Stickmuster wählen.
- > Stickmuster bearbeiten.
- > «Auswahl» antippen.



- > «Stickmuster speichern» antippen.
 - Das zu speichernde Stickmuster ist gelb umrandet.

- > USB-Stick in den USB-Anschluss der Maschine einstecken.



- > «USB-Stick» antippen.
- > Stickmuster wählen, das überschrieben werden soll.



- > «Bestätigen» antippen.

Stickmuster aus dem eigenen Speicher laden

- > «Auswahl» antippen.



- > «Stickmuster laden» antippen.



- > «Eigene Stickmuster» wählen.
- > Stickmuster wählen.

Stickmuster vom USB-Stick laden

- > «Auswahl» antippen.
- > USB-Stick in den USB-Anschluss der Maschine einstecken.



- > «USB-Stick» antippen.
- > Eigenes Stickmuster wählen.



- > Durch Antippen von «Stickmustername/Stickmusterbild anzeigen» kann zwischen Stickmustername und Stickmusterbild gewechselt werden. Dies ist nur beim Laden aus dem USB-Stick möglich.

Stickmuster aus dem eigenen Speicher löschen

Die im eigenen Speicher gesicherten Stickmuster lassen sich einzeln löschen.



> «Auswahl» antippen.



> «Löschen» antippen.



– «Stickmaschine» ist aktiv.

> Stickmuster wählen, das gelöscht werden soll.



> «Bestätigen» antippen.

Stickmuster vom USB-Stick löschen



> «Auswahl» antippen.



> «Löschen» antippen.

> USB-Stick in den USB-Anschluss der Maschine einstecken.



> «USB-Stick» antippen.

> Stickmuster wählen, das gelöscht werden soll.



> «Bestätigen» antippen.

6 Sticken

6.1 Sticken mit Taste «Start/Stopp»

Bei Stromausfall wird der Stickprozess unterbrochen. Maschine fährt nach einem Neustart die zuletzt gestickte Position an.



- > Taste «Start/Stopp» drücken, bis die Stickmaschine startet.
 - Alle Musterteile der aktiven Farbe werden fertig gestickt.
 - Die Stickmaschine stoppt am Ende automatisch.
 - Beide Fäden werden automatisch abgeschnitten.
 - Die Stickmaschine stellt automatisch auf die nächste Farbe um.



- > Oberfadenfarbe wechseln.
- > Um die neue Farbe zu sticken, Taste «Start/Stopp» drücken.
 - Nach dem Fertigstellen des Stickmusters, stoppt die Maschine automatisch und die Fäden werden automatisch abgeschnitten.
- > Um das Stickmuster zu beenden «Bestätigen» (1) antippen.

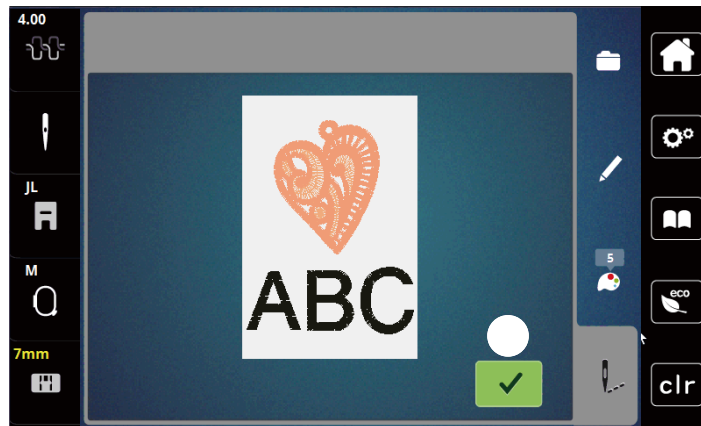

6.2 Stickgeschwindigkeit erhöhen

Um die beste Stickqualität zu gewährleisten, wird die Geschwindigkeit beim Sticken, je nach Stickposition, reduziert. Es besteht die Möglichkeit, zwischen optimaler und maximaler Geschwindigkeit zu wählen. Standard = optimale Geschwindigkeit. Es ist zu beachten, dass die Qualität des ausgestickten Stickmusters bei Maximalgeschwindigkeit nicht garantiert werden kann.

Durch Aus- und Einschalten der Maschine wird die optimale Stickgeschwindigkeit aktiviert.

Voraussetzung:

- Das Aussticken ist gestartet.
- > «Stickgeschwindigkeit» antippen.
 - Die maximale Geschwindigkeit wird aktiviert.
- > «Stickgeschwindigkeit» erneut antippen.
 - Die optimale Geschwindigkeit wird aktiviert.



6.3 Oberfadenspannung einstellen

Die Grundeinstellung der Oberfadenspannung erfolgt mit der Wahl des Stickmusters automatisch.

Werden andere Stickfäden verwendet, können Abweichungen bei der Oberfadenspannung entstehen. Dadurch wird es notwendig, die Oberfadenspannung dem Stickprojekt und dem gewünschten Stickmuster individuell anzupassen.

Je höher die Oberfadenspannung eingestellt ist, desto stärker wird der Oberfaden gespannt und der Unterfaden wird stärker in den Stoff gezogen. Bei einer geringeren Oberfadenspannung wird der Oberfaden schwächer gespannt und der Unterfaden wird dadurch schwächer in den Stoff gezogen.

Änderungen an der Oberfadenspannung wirken sich für das jeweils gewählte Stickmuster aus. Permanente Änderungen der Oberfadenspannung können im Setup-Programm vorgenommen werden.

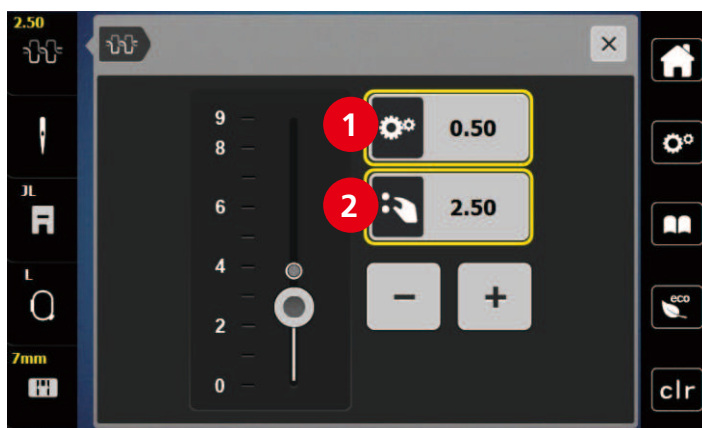

- 1 Permanente Änderung der Fadenspannung 2 Fadenspannung des aktuellen Stickmotivs



- > «Oberfadenspannung» antippen.
- > Um die Oberfadenspannung zu erhöhen oder zu verringern, Schieber verschieben.

7 BERNINA CutWork Tool

7.1 Cutwork Tool montieren

Das CutWork Tool ist optional erhältlich. Es ist nicht im Lieferumfang dieser Maschine enthalten.



Das CutWork Tool ist sehr scharf. Bei der Arbeit mit diesem Werkzeug ist besondere Vorsicht geboten und die Finger vom scharfen Messer fernzuhalten. Im CutWork Buch, das mit dem CutWork Tool verpackt ist, sind weitere Informationen enthalten.

Im CutWork-Modus sind Oberfaden, Unterfaden und Schnittfadensensor deaktiviert.

- > Stickfuss entfernen.
- > Nadel entfernen.
- > CutWork Tool mit der flachen Seite nach hinten, bis zum Anschlag (1) einsetzen. Befestigungsschraube (2) festziehen.

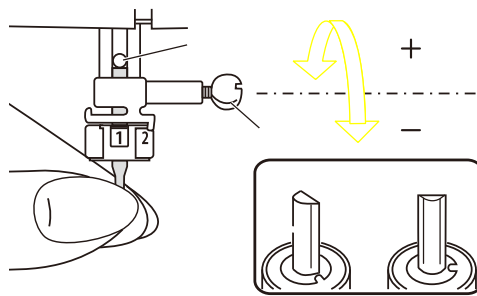

- > Stickfuss einsetzen.
- > Montierten Stickfuss in der Stickfussauswahl anwählen.
- > Das CutWork Tool entsprechend den Angaben im Display der Farbanzeige (3) drehen.

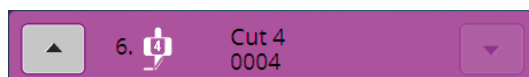
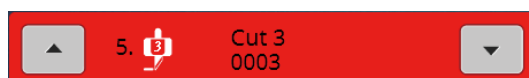
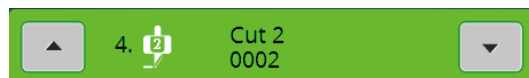
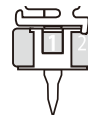
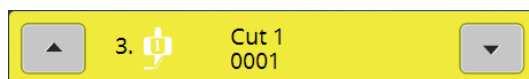
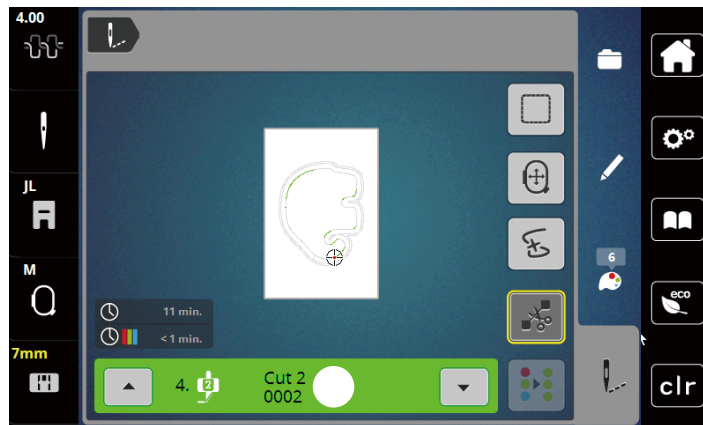

7.2 Schneiden

- > Um mit dem Schneiden zu beginnen, Taste «Start-Stopp» drücken.
 - Wenn das Schneiden abgeschlossen ist, stoppt die Maschine automatisch und kehrt zur Anzeige des Stickmenüs zurück.



- > CutWork Tool Messer entsprechend der Schnittposition auf dem Display der Farbanzeige (3) drehen.
- > Die gleichen Schritte wiederholen.
 - Wenn das Schneiden komplett abgeschlossen ist, stoppt die Maschine automatisch und zeigt das fertige Stickmuster auf dem Display an.

8 Pflege und Reinigung

8.1 Reinigungs- und Pflegeintervalle

Um die Funktionsfähigkeit und die Nähqualität der Maschine sicherzustellen, muss die Maschine regelmässig gereinigt und gepflegt werden. Die Intervalle zur Reinigung und Pflege der Maschine sind abhängig von verschiedenen Faktoren, wie verwendete Stoffe und Fäden.

Als Hinweis, die Maschine zu reinigen, wird alle 500.000 Stiche eine Meldung angezeigt.

Als Hinweis, die Maschine warten zu lassen, wird nach 4.000.000 Stiche nach einem Service eine Meldung angezeigt.

8.2 Display reinigen

- > Display im ausgeschalteten Zustand mit einem weichen, leicht feuchten Microfasertuch abwischen.

8.3 Spulenkapsel reinigen



Elektrisch betriebene Komponenten

Verletzungsgefahr an Nadel und Greifer.

- > Maschine ausschalten und vom Stromnetz trennen.

- > Nähfuss und Nadel entfernen.
- > Den Greiferdeckel öffnen und die Greiferabdeckung entfernen.
- > Stichplatte entfernen.
- > Spule aus der Spulenkapsel entnehmen.
- > Spulenkapsel mit dem Pinsel reinigen.

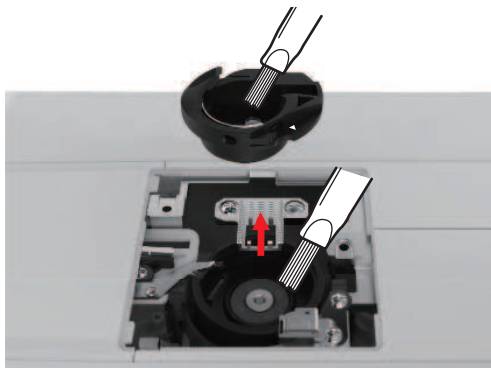

- > Nadel in die oberste Position stellen.



- > Greiferbahn mit dem Pinsel reinigen.
- > Spule in Spulenkapsel einsetzen.
- > Stichplatte montieren.
- > Greiferabdeckung anbringen und den Greiferdeckel schliessen.
- > Nadel und Nähfuss montieren.

8.4 Nadelstange ölen

Die Nadelstange bewegt sich ohne Schmierung möglicherweise nicht reibungslos. Wird die Maschine häufig benutzt, sollte die Nadelstange alle 6 Monate geölt werden, um eine Blockierung zu verhindern.



Elektronisch angetriebene Komponenten

Verletzungsgefahr in der Nähe der Nadelstange.

> Maschine ausschalten und vom Stromnetz trennen.

> Schutzkappe (1) und Schraube (2) entfernen.

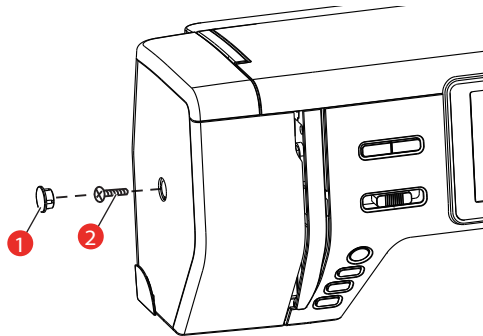

> Ständerkopfabdeckung (3) entfernen.

– Nach dem Entfernen der Ständerkopfabdeckung auf die beweglichen Teile achten.

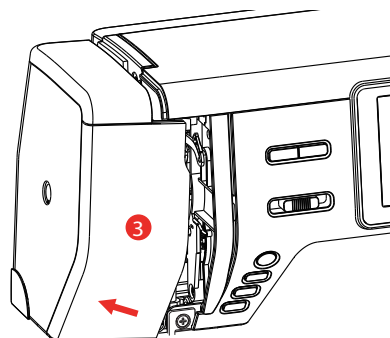

> Einen Tropfen Öl auf den Bewegungsmechanismus der Nadelstange geben, einschliesslich der Kurbelstange/Nadelstange, Nadelstangenhalter und Nadelstangenträger (Öl auf die mit einem Pfeil markierten Stellen auftragen).

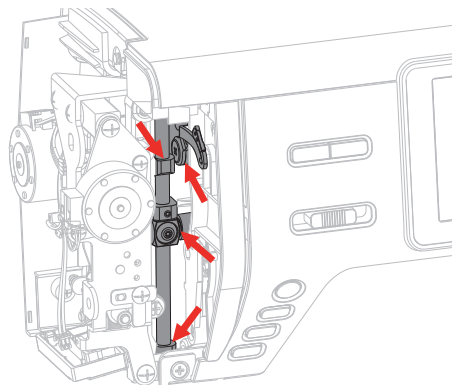

> Nähfuss entfernen.

> Handrad einige Male drehen und überschüssiges Öl mit einem Tuch entfernen.

> Ständerkopfabdeckung montieren.

9 Fehler und Störungen



9.1 Störungsbehebung

| Störung | Ursache | Lösung |
|-------------------------------------|--|--|
| Ungleichmässige Stichbildung | Oberfaden zu fest/zu locker. | > Oberfadenspannung einstellen. |
| | Nadel stumpf oder krumm. | > Nadel wechseln und sicherstellen, dass eine neue BERNINA Qualitätsnadel verwendet wird. |
| | Schlechte Nadelqualität. | > Neue BERNINA Qualitätsnadel verwenden. |
| | Schlechte Fadenqualität. | > Qualitätsfaden verwenden. |
| | Falsches Nadel-Faden-Verhältnis. | > Nadel der Fadenstärke anpassen. |
| | Falsch eingefädelt. | > Neu einfädeln. |
| | Staub oder Fadenreste unter der Spannungsfeder der Spulenkapsel. | > Staub und Fadenreste unter der Spannungsfeder der Spulenkapsel entfernen. |
| Fehlstiche | Falsche Nadel. | > Nadeln des Nadelsystems 130/705H verwenden. |
| | Nadel stumpf oder krumm. | > Nadel wechseln. |
| | Schlechte Nadelqualität. | > Neue BERNINA Qualitätsnadel verwenden. |
| | Nadel falsch eingesetzt. | > Nadel mit der flachen Seite nach hinten bis zum Anschlag in den Nadelhalter einführen und festschrauben. |
| | Falsche Nadelspitze. | > Nadelspitze der textilen Struktur des Stickprojekts anpassen. |
| Oberfaden gerissen | Falsches Nadel-Faden-Verhältnis. | > Nadel der Fadenstärke anpassen. |
| | Oberfadenspannung zu fest. | > Oberfadenspannung reduzieren. |
| | Falsch eingefädelt. | > Neu einfädeln. |
| | Schlechte Fadenqualität. | > Qualitätsfaden verwenden. |
| | Stichloch in der Stichplatte oder Greiferspitze beschädigt. | > bernette Fachhandel kontaktieren, um die Beschädigungen beseitigen zu lassen. > Stichplatte wechseln. |
| Unterfaden gerissen | Spule ist nicht richtig eingesetzt. | > Spule herausnehmen, erneut einsetzen und am Faden ziehen. – Der Faden sollte leicht laufen. |
| | Spule ist falsch gespult. | > Spule untersuchen und richtig spulen. |
| | Stichloch in der Stichplatte beschädigt. | > bernette Fachhandel kontaktieren, um die Beschädigungen beseitigen zu lassen. > Stichplatte wechseln. |
| | Nadel stumpf oder krumm. | > Nadel wechseln. |

| Störung | Ursache | Lösung |
|--|---|--|
| Nadelbruch | Nadel falsch eingesetzt. | > Nadel mit der flachen Seite nach hinten bis zum Anschlag in den Nadelhalter einführen und festschrauben. |
| | Verknoteter Faden. | > Qualitätsfaden verwenden. |
| Display reagiert nicht | Kalibrierungsdaten falsch. | > Maschine ausschalten. > Maschine einschalten und gleichzeitig die Tasten «Stickrahmen zur Nadel zentrieren / Stickmustermitte» gedrückt halten. > Display neu kalibrieren. |
| | eco-Modus eingeschaltet. | > «eco-Modus» antippen. |
| Geschwindigkeit zu gering | Unvorteilhafte Raumtemperatur. | > Maschine 1 Stunde vor Nähbeginn in einen Raum mit Zimmertemperatur stellen. |
| | Einstellungen im Setup-Programm. | > Stickgeschwindigkeit im Setup-Programm einstellen. > Geschwindigkeitsregler einstellen. |
| Maschine startet nicht | Unvorteilhafte Raumtemperatur. | > Maschine 1 Stunde vor Nähbeginn in einen Raum mit Zimmertemperatur stellen. > Maschine anschliessen und einschalten. |
| | Maschine defekt. | > bernette Fachhandel kontaktieren. |
| Licht der Taste «Start-/Stopp» leuchtet nicht | Licht defekt. | > bernette Fachhandel kontaktieren. |
| Nählicht und Freiarmlicht leuchten nicht | Einstellungen im Setup-Programm. | > Im Setup-Programm einschalten. |
| | Nählicht defekt. | > bernette Fachhandel kontaktieren. |
| Oberfadenüberwachung reagiert nicht | Einstellungen im Setup-Programm. | > Im Setup-Programm einschalten. |
| | Oberfadenwächter defekt. | > bernette Fachhandel kontaktieren. |
| Unterfadenüberwachung reagiert nicht | Einstellungen im Setup-Programm. | > Im Setup-Programm einschalten. |
| | Unterfadenwächter defekt. | > bernette Fachhandel kontaktieren. |
| Fehler beim Software-Update | Update-Prozess ist blockiert und Sanduhr auf dem Display bleibt stehen. | > USB-Stick entfernen. > Maschine ausschalten. > Firmware Datei von «.fw» auf «.auto» umbenennen. > USB-Stick anschliessen. > Maschine einschalten. – Das Update startet automatisch. |

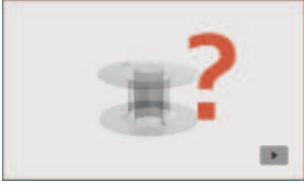

9.2 Fehlermeldungen

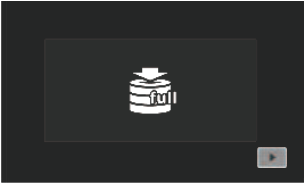
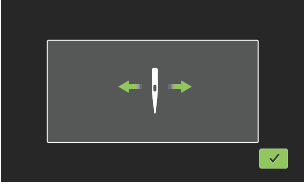
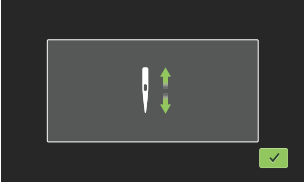
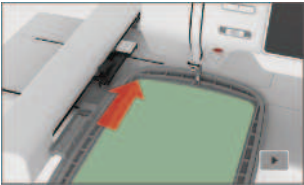
| Anzeige auf dem Display | Ursache | Lösung |
|---|---------------------------------------|--|
|  | Stickmodul muss entfernt werden. | > Stickmodul festhalten, Entriegelungstaste drücken und herausziehen. |
|  | Stickmodul muss angeschlossen werden. | > Stickmodul von links nach rechts vorsichtig in den Stickmodulanschluss der Maschine schieben. |
|  | Die Spuleinheit ist eingeschaltet. | > Spuleinheit ausschalten. |
|  | Fadenwächter ist ausgeschaltet. | > Um beide Fadenwächter einzuschalten, «Bestätigen» antippen. > Um die Fadenwächter ausgeschaltet zu lassen, «Abbrechen» antippen. |
|  | Hauptmotor läuft nicht. | > Handrad im Uhrzeigersinn drehen, bis die Nadel oben steht. > Stichplatte entfernen. > Fadenreste entfernen. > Greifer reinigen. > Greifer entfernen und sicherstellen, dass auf dem magnetischen Greiferrücken keine abgebrochene Nadelspitzen haften. |
|  | Oberfaden ist aufgebraucht. | > Neue Garnrolle einsetzen. > Neu einfädeln. |
| | Oberfaden ist gerissen. | > Neu einfädeln. |

| Anzeige auf dem Display | Ursache | Lösung |
|---|---|--|
|  | Unterfaden ist aufgebraucht. | > Leere Spule entfernen, neu aufspulen und einfädeln. |
|  | Einfädelhebel ist nicht angehoben. | > Einfädelhebel anheben. |
|  | USB-Stick ist nicht angeschlossen. | > USB-Stick (Sonderzubehör) in den Anschluss einstecken. |
|  | Nicht genügend freier Speicher auf dem USB-Stick (Sonderzubehör) vorhanden. | > Daten auf dem USB-Stick (Sonderzubehör) löschen. > Daten auf dem USB-Stick überschreiben. |
|  | Nadel bewegt sich seitwärts. | Wenn die Stichplatte ausgewechselt wird, erscheint dieses Bild, da sich die Nadel wahrscheinlich bewegt. |
|  | Nadel bewegt sich nach oben. | > Überprüfen, ob sich keine Fremdgegenstände in der Nähe der Stichplatte befinden. > Um die Nadel hochzustellen, «Bestätigen» antippen. |
|  | Stickrahmen ist nicht montiert. | > Stickrahmen montieren. |

FEHLER UND STÖRUNGEN

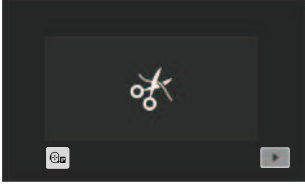
| Anzeige auf dem Display | Ursache | Lösung |
|--|--|--|
|  | Stickrahmen ist montiert. | > Stickrahmen entfernen. |
|   | Bewegung des Stickrahmens folgt. | > Sicherstellen, dass der Ablauf nicht beeinträchtigt wird. > «Bestätigen» antippen. |
|  | Maximale Stichanzahl von 120.000 erreicht. | > Anderes Stickmuster mit weniger Stichen wählen. |
|  | Dateien werden geladen. | > Verarbeitungsvorgang abwarten. |
|  | Firmware-Update fehlgeschlagen. | > Update Datei auf dem USB-Stick überprüfen. > «Abbrechen» antippen und Update erneut versuchen. |
|  | Stickmuster liegt teilweise ausserhalb des Stickrahmens und/oder ist zu gross für den Stickrahmen. | > Stickmuster verkleinern. > Stickmuster neu positionieren. > Grösseren Stickrahmen montieren. |

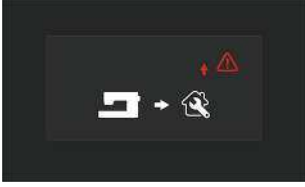
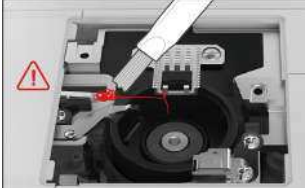
| Anzeige auf dem Display | Ursache | Lösung |
|--|--|---|
|  | <p>Diese Meldung erscheint nach dem Einstellen des Fadenschneiders nach Beginn des Stickens.</p> | <ul style="list-style-type: none"> > Faden manuell abschneiden. |
|  | <p>Mit der Maschine wurden seit dem letzten Hinweis zur Reinigung 500.000 Stiche genäht.</p> | <ul style="list-style-type: none"> > Maschine reinigen. > Um nach dem Einschalten der Maschine erneut auf die Reinigung hingewiesen zu werden, «Abbrechen» antippen. |
|  | <p>Die Maschine hat seit der letzten Wartung durch einen bernette-Fachhändler eine Stichanzahl von 4.000.000 erreicht.</p> | <ul style="list-style-type: none"> > bernette Fachhandel kontaktieren, um die Maschine warten zu lassen. > Um nach dem Einschalten der Maschine erneut auf die Wartung hingewiesen zu werden, «Abbrechen» antippen. |
|  | <p>Der automatische Fadenschneider hat eine Störung.</p> | <ul style="list-style-type: none"> > «Bestätigen» antippen. > Fadenfänger reinigen. > bernette Fachhändler kontaktieren, wenn das Problem weiterhin besteht. |

10 Technische Daten

| Bezeichnung | Wert | Einheit |
|-------------------------------|---|-------------------|
| Nählicht (LED) | 300, 2 | mA, Watt |
| Maximale Geschwindigkeit | Stickmodus: 850 | Stiche pro Minute |
| Masse (B × T × H) | Ohne Stickmodul: 509 x 200 x 315 Mit Stickmodul: 710 x 475 x 315 | mm |
| Gewicht | Maschine: 8.14 Stickmodul: 3.65 | kg |
| Energieverbrauch | 90 | W |
| Eingangsspannung | 100 – 240 | V |
| Schutzklasse (Elektrotechnik) | Schutzklasse II | |





11 Anhang

11.1 Stickmuster

Stickmuster











Lassen Sie Ihrer Kreativität freien Lauf. Es stehen Ihnen eine vielfältige Auswahl an Stickmustern zu Verfügung.

Steht unter der Stickmustersnummer eines der folgenden Piktogramme, finden Sie unter www.bernina.com/specialeffects weitere Informationen.

| | | | |
|---|---------------------|---|-------------------------|
|  | Freistehende Spitze |  | Applikation |
|  | Fransenstickerei |  | CutWork Design (Muster) |

Verzierungen



















| | | | | | |
|-----------------------|-----------------------------|--------|------------------------|--------------------------------|--------|
| 01_01_002_bell | 50 x 103 mm 2 x 4.1 inch | 10.373 | 01_02_019_swiss | 150 x 129 mm 5.9 x 5.1 inch | 20.511 |
|-----------------------|-----------------------------|--------|------------------------|--------------------------------|--------|

1.  Isacord 40 0250
 2.  Isacord 40 5100
 3.  Isacord 40 1701
 4.  Isacord 40 1972
 5.  Isacord 40 0020
 6.  Isacord 40 0250
 7.  Isacord 40 5100
 8.  Isacord 40 1701
 9.  Isacord 40 1972
 10.  Isacord 40 0250



11.  Isacord 40 0230

12.  Isacord 40 0020

1.  Isacord 40 0003
 2.  Isacord 40 3650
 3.  Isacord 40 0142
 4.  Isacord 40 0182
 5.  Isacord 40 1972
 6.  Isacord 40 3410
 7.  Isacord 40 2900
 8.  Isacord 40 5100
 9.  Isacord 40 2560
 10.  Isacord 40 1950
 11.  Isacord 40 0941
 12.  Isacord 40 0230
 13.  Isacord 40 0020
 14.  Isacord 40 1703
 15.  Isacord 40 5100
 16.  Isacord 40 0941
 17.  Isacord 40 0003
 18.  Isacord 40 0230
 19.  Isacord 40 0142



| | | | | | |
|------------------------|-------------------------------|-------|-----------------------|-------------------------------|-------|
| 01_03_edelweiss | 103 x 58 mm 4.1 x 2.3 inch | 8.192 | 01_04_12383-18 | 91 x 171 mm 3.6 x 6.7 inch | 5.210 |
|------------------------|-------------------------------|-------|-----------------------|-------------------------------|-------|



1.  Isacord 40 0003
 2.  Isacord 40 5450
 3.  Isacord 40 5010
 4.  Isacord 40 0003
 5.  Isacord 40 0182
 6.  Isacord 40 0520
 7.  Isacord 40 0704
 8.  Isacord 40 0934



1.  Isacord 40 3666









| | | | | | |
|-----------------------|--------------------------------|-------|-----------------------|--------------------------------|-------|
| 01_05_12490-03 | 118 x 113 mm 4.6 x 4.5 inch | 6.706 | 01_06_12490-04 | 146 x 122 mm 5.8 x 4.8 inch | 8.755 |
|-----------------------|--------------------------------|-------|-----------------------|--------------------------------|-------|









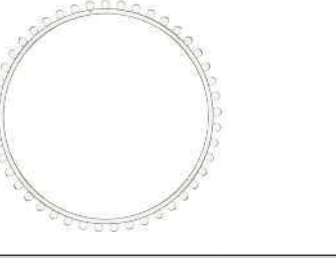
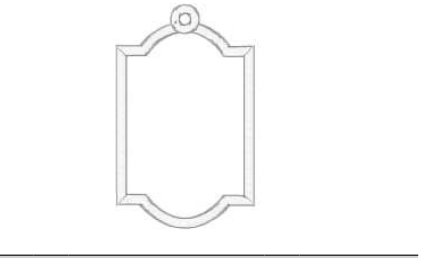
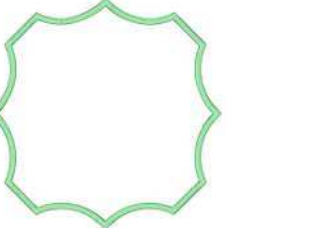
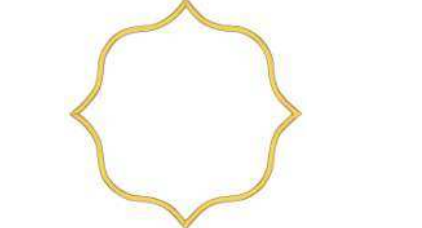







































1.  Isacord 40 0131
 2.  Isacord 40 3450
 3.  Isacord 40 3840



1.  Isacord 40 0131
 2.  Isacord 40 3450
 3.  Isacord 40 3840

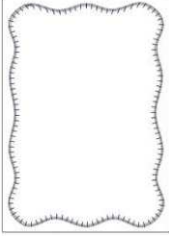

| | | | | | |
|---|---|-------|--|---|-------|
| 01_07_12490-05_sized | 118 x 98 mm 4.6 x 3.9 inch | 5.831 | 01_08_12535-03_1_size d | 155 x 116 mm 6.1 x 4.6 inch | 7.191 |
| <ol style="list-style-type: none"> 1. Isacord 40 0131 2. Isacord 40 3450 3. Isacord 40 3840 |  | | <ol style="list-style-type: none"> 1. Isacord 40 4220 2. Isacord 40 1532 3. Isacord 40 0105 4. Isacord 40 1060 |  | |
| 01_09_12587-56 | 49 x 100 mm 1.9 x 3.9 inch | 3.805 | 01_10_12587-57 | 58 x 20 mm 2.3 x 0.8 inch | 1.458 |
| <ol style="list-style-type: none"> 1. Isacord 40 0101 |  | | <ol style="list-style-type: none"> 1. Isacord 40 0101 |  | |
| 01_11_12587-58 | 53 x 116 mm 2.1 x 4.6 inch | 3.620 | 01_12_12587-59 | 33 x 95 mm 1.3 x 3.7 inch | 2.322 |
| <ol style="list-style-type: none"> 1. Isacord 40 0101 |  | | <ol style="list-style-type: none"> 1. Isacord 40 0101 |  | |
| 01_13_12587-60 | 126 x 126 mm 5 x 5 inch | 4.847 | 01_14_12606-33 | 43 x 70 mm 1.7 x 2.8 inch | 2.370 |
| <ol style="list-style-type: none"> 1. Isacord 40 0101 |  | | <ol style="list-style-type: none"> 1. 0001 2. 0002 3. Isacord 40 0003 |  | |
| 01_15_12611-27 | 137 x 137 mm 5.4 x 5.4 inch | 3.960 | 01_16_12611-28 | 140 x 140 mm 5.5 x 5.5 inch | 3.648 |
| <ol style="list-style-type: none"> 1. Applique 1 2. Applique 2 3. Isacord 40 5440 |  | | <ol style="list-style-type: none"> 1. Applique 1 2. Applique 2 3. Isacord 40 0713 |  | |

| | |
|--|---|
| <p>01_17_12670-03 121 x 144 mm 4.8 x 5.7 inch 18.526</p> | <p>01_18_12669-03 110 x 195 mm 4.3 x 7.7 inch 22.932</p> |
| <p>1.  Isacord 40 4220 2.  Isacord 40 2155 3.  Isacord 40 2220 4.  Isacord 40 0660 5.  Isacord 40 0934 6.  Isacord 40 1321 7.  Isacord 40 0020 8.  Isacord 40 1321</p>  | <p>1.  Isacord 40 0020</p>  |
| <p>01_19_19999-002_check_s 125 x 136 mm 4.9 x 5.4 inch 10.101</p> | <p>01_20_21013-29 152 x 40 mm 6 x 1.6 inch 7.570</p> |
| <p>1.  Isacord 40 0020</p> <p>KEEP CALM AND SEW SOMETHING</p>  | <p>1.  Isacord 40 3631</p>  |
| <p>01_21_21013-30 76 x 76 mm 3 x 3 inch 5.520</p> | <p>01_22_21021-04 123 x 150 mm 4.8 x 5.9 inch 16.181</p> |
| <p>1.  Isacord 40 3631</p>  | <p>1.  Isacord 40 1760 2.  Isacord 40 1141 3.  Isacord 40 0776</p>  |
| <p>01_23_21021-05 119 x 156 mm 4.7 x 6.1 inch 14.247</p> | <p>01_24_21027-01_s 123 x 122 mm 4.8 x 4.8 inch 6.186</p> |
| <p>1.  Isacord 40 1141 2.  Isacord 40 1760 3.  Isacord 40 0776</p>  | <p>1.  Isacord 40 1805 2.  Isacord 40 2723 3.  Isacord 40 1060 4.  Isacord 40 5010 5.  Isacord 40 4103 6.  Isacord 40 0230 7.  Isacord 40 5010</p>  |
| <p>01_25_21027-14 121 x 121 mm 4.8 x 4.8 inch 7.336</p> | <p> 01_26_32078-03 123 x 173 mm 4.9 x 6.8 inch 1.263</p> |
| <p>1.  Isacord 40 5115 2.  Isacord 40 2723 3.  Isacord 40 4103 4.  Isacord 40 1060 5.  Isacord 40 0230 6.  Isacord 40 5010 7.  Isacord 40 1805 8.  Isacord 40 5115 9.  Isacord 40 1805</p>  | <p>1.  Isacord 40 0020 2.  Applique 1 3.  Applique 2 4.  Isacord 40 3666</p>  |

01_27_be790308_bernet 155 x 178 mm 25.484
te 6.1 x 7 inch

1. ■ Isacord 40 0020
2. ■ Applique 1
3. ■ Applique 2
4. ■ Isacord 40 1720



01_28_fb148_48 101 x 90 mm 11.178
4 x 3.5 inch

1. ■ Isacord 40 0105
2. ■ Isacord 40 0230
3. ■ Isacord 40 0832
4. ■ Isacord 40 2560
5. ■ Isacord 40 3630
6. ■ Isacord 40 1141
7. ■ Isacord 40 6071
8. ■ Isacord 40 1521
9. ■ Isacord 40 6051
10. ■ Isacord 40 3770
11. ■ Isacord 40 2732



01_29_fb158_48 40 x 53 mm 2.891
1.6 x 2.1 inch

1. ■ Isacord 40 1141
2. ■ Isacord 40 0761
3. ■ Isacord 40 2171
4. ■ Isacord 40 2155
5. ■ Isacord 40 0105



01_30_na597 57 x 53 mm 922
2.2 x 2.1 inch

1. ■ Isacord 40 3210

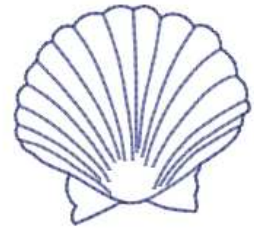

01_31_na614 102 x 101 mm 2.865
4 x 4 inch

1. ■ Isacord 40 3210

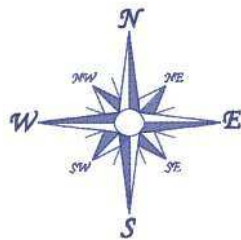

01_32_na617 96 x 96 mm 2.635
3.8 x 3.8 inch

1. ■ Isacord 40 3210

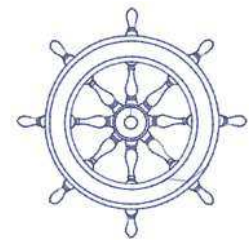

01_33_nb843_48 88 x 121 mm 8.979
3.4 x 4.8 inch

1. ■ Isacord 40 5510
2. ■ Isacord 40 1776
3. ■ Isacord 40 1030
4. ■ Isacord 40 0853
5. ■ Isacord 40 5005
6. ■ Isacord 40 2723
7. ■ Isacord 40 5555
8. ■ Isacord 40 0131



Quiltmuster

02_01_12380-04 83 x 90 mm 2.191
3.3 x 3.5 inch









1. ■ Isacord 40 1543

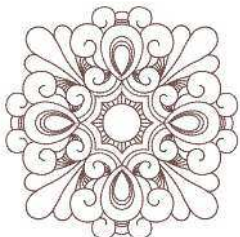
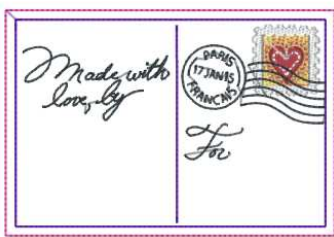

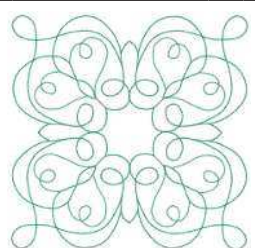



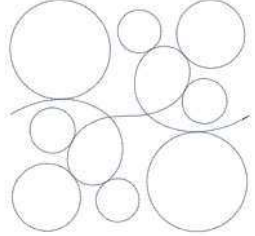

02_02_12380-22 110 x 61 mm 2.489
4.4 x 2.4 inch

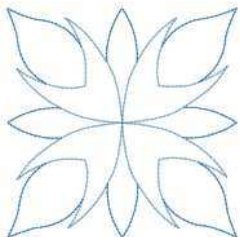



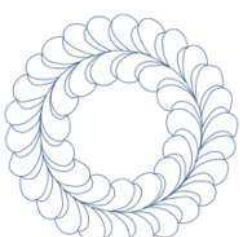



















1. ■ Isacord 40 1543

























| | |
|---|--|
| <p>02_03_12380-43 124 x 124 mm 4.9 x 4.9 inch 8.262</p> | <p>02_04_12383-09 113 x 77 mm 4.4 x 3 inch 4.812</p> |
| <p>1. ■ Isacord 40 1543</p>  | <p>1. ■ Applique 1 2. ■ Applique 3 3. ■ Isacord 40 0713 4. ■ Isacord 40 1903 5. ■ Isacord 40 1352 6. ■ Isacord 40 0003 7. ■ Isacord 40 3666</p>  |
| <p>02_06_12607-20 122 x 122 mm 4.8 x 4.8 inch 1.057</p> | <p>02_07_bd289_l_bernette 155 x 155 mm 6.1 x 6.1 inch 4.926</p> |
| <p>1. ■ Isacord 40 0020</p>  | <p>1. ■ Isacord 40 5210</p>  |
| <p>02_08_bd502_48 62 x 61 mm 2.4 x 2.4 inch 1.141</p> | <p>02_09_bd513_48 64 x 64 mm 2.5 x 2.5 inch 952</p> |
| <p>1. ■ Isacord 40 3450</p>  | <p>1. ■ Isacord 40 1860</p>  |
| <p>02_10_bd796_48 47 x 173 mm 1.9 x 6.8 inch 520</p> | <p>02_11_bd800_48 126 x 122 mm 5 x 4.8 inch 608</p> |
| <p>1. ■ Isacord 40 3654</p>  | <p>1. ■ Isacord 40 3654</p>  |
| <p>02_12_bd837_48 124 x 124 mm 4.9 x 4.9 inch 1.631</p> | <p>02_13_nb934_48 132 x 165 mm 5.2 x 6.5 inch 9.197</p> |
| <p>1. ■ Isacord 40 0138</p>  | <p>1. ■ Isacord 40 2152 2. ■ Isacord 40 0941 3. ■ Isacord 40 1233 4. ■ Isacord 40 1760 5. ■ Isacord 40 2521 6. ■ Isacord 40 6043 7. ■ Isacord 40 0941 8. ■ Isacord 40 2152</p>  |

| | |
|---|---|
| 02_14_quilt-02 102 x 102 mm 4 x 4 inch 894 | 02_15_quilt-09 140 x 140 mm 5.5 x 5.5 inch 1.999 |
| 1.  Isacord 40 3713  | 1.  Isacord 40 3713  |
| 02_16_quilt-10 140 x 140 mm 5.5 x 5.5 inch 1.743 | 02_17_quilt-11 140 x 140 mm 5.5 x 5.5 inch 2.696 |
| 1.  Isacord 40 3612  | 1.  Isacord 40 3713  |

























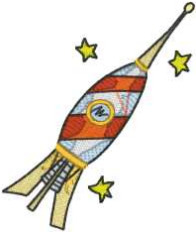



































Bordüren und Spitze

| | |
|--|---|
|  03_01_12398-29 26 x 153 mm 1 x 6 inch 13.031 |  03_02_12410-08 80 x 168 mm 3.2 x 6.6 inch 22.494 |
| 1.  Isacord 40 0670  | 1.  Isacord 40 0101  |
|  03_03_12594-03 36 x 152 mm 1.4 x 6 inch 28.823 |  03_04_12659-01 45 x 58 mm 1.8 x 2.3 inch 6.790 |
| 1. 0001 2. 0003 3. 0003 4.  Isacord 40 3644 5.  Isacord 40 4740 6.  Isacord 40 0532 7.  Isacord 40 0101 8.  Isacord 40 3722 9. 0003 10.  Isacord 40 3722  | 1.  Isacord 40 1362 2.  Isacord 40 1532  |
| 03_05_bc01505 118 x 123 mm 4.7 x 4.8 inch 16.453 | 03_06_bc01506 103 x 132 mm 4.1 x 5.2 inch 17.418 |
| 1.  Isacord 40 0722 2.  Isacord 40 3666  | 1.  Isacord 40 0722 2.  Isacord 40 3666  |



























































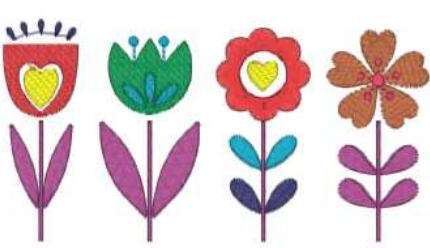

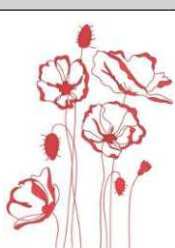
| | |
|---|---|
| <p>03_07_bd567_48 108 x 108 mm 4.3 x 4.3 inch 4.361</p> | <p>03_08_be790504 121 x 121 mm 4.8 x 4.8 inch 4.905</p> |
| <p>1.  Isacord 40 2560</p>  | <p>1.  Isacord 40 3544</p>  |
| <p>03_09_be790702 73 x 190 mm 2.9 x 7.5 inch 9.136</p> | <p>03_10_be790704 72 x 218 mm 2.9 x 8.6 inch 3.639</p> |
| <p>1.  Isacord 40 6011</p>  | <p>1.  Isacord 40 0501 2.  Isacord 40 5613 3.  Isacord 40 0020</p>  |
| <p>03_11_be790705 42 x 169 mm 1.7 x 6.7 inch 4.712</p> | <p>03_12_fq736_48 8 x 253 mm 0.3 x 10 inch 5.125</p> |
| <p>1.  Isacord 40 3900</p>  | <p>1.  Isacord 40 0945 2.  Isacord 40 4240 3.  Isacord 40 3963</p>  |
| <p>03_13_ny217 67 x 152 mm 2.6 x 6 inch 12.423</p> | <p>03_14_nx952 66 x 99 mm 2.6 x 3.9 inch 7.276</p> |
| <p>1.  Isacord 40 2530</p>  | <p>1.  Isacord 40 3820</p>  |
| <p>03_15_nx238 71 x 98 mm 2.8 x 3.9 inch 6.188</p> | |
| <p>1.  Isacord 40 1306</p>  | |









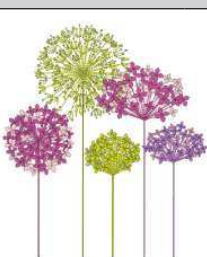

















































Kinder

| | | | |
|---|--|--|--|
| 04_01_12401-17 99 x 55 mm 3.9 x 2.2 inch 1.363 | | 04_02_12590-03 135 x 147 mm 5.3 x 5.8 inch 22.175 | <ul style="list-style-type: none"> 1. Applique 1 2. Applique 2 3. Applique 1 4. Applique 2 5. Applique 1 6. Applique 2 7. Applique 1 8. Applique 2 9. Isacord 40 0003 10. Isacord 40 0020 11. Isacord 40 5510 12. Isacord 40 5650 13. Isacord 40 4740 14. Isacord 40 4410 15. Isacord 40 4410 16. Isacord 40 0108 17. Isacord 40 0003 |
| 04_03_be790306_4 132 x 151 mm 5.2 x 6 inch 18.421 | | 04_04_be790307 142 x 127 mm 5.6 x 5 inch 19.736 | <ul style="list-style-type: none"> 1. Applique 1 2. Applique 3 3. Isacord 40 3130 4. Applique 1 5. Applique 3 6. Isacord 40 0003 7. Isacord 40 1720 8. Isacord 40 0020 9. Isacord 40 0520 10. Isacord 40 3541 |
| 04_05_be790313 99 x 102 mm 3.9 x 4 inch 8.694 | | 04_06_cm193_48 107 x 128 mm 4.2 x 5 inch 12.448 | <ul style="list-style-type: none"> 1. Applique 1 2. Applique 3 3. Applique 1 4. Applique 3 5. Isacord 40 2152 6. Isacord 40 3652 7. Isacord 40 2250 8. Isacord 40 3770 9. Isacord 40 2250 10. Isacord 40 0101 |
| 04_07_cm368_48 70 x 140 mm 2.8 x 5.5 inch 4.406 | | 04_08_cm376_48_Applique 100 x 98 mm 3.9 x 3.8 inch 2.786 | <ul style="list-style-type: none"> 1. Applique 1 2. Applique 2 3. Isacord 40 0703 4. Isacord 40 0105 5. Isacord 40 0520 6. Isacord 40 0713 7. Isacord 40 0605 8. Isacord 40 3971 |



| | |
|--|---|
| <p>04_09_na667 84 x 84 mm 3.3 x 3.3 inch 1.003</p> | <p>04_10_nb302_48 68 x 80 mm 2.7 x 3.2 inch 5.524</p> |
| <p>1.  Isacord 40 2530 2.  Isacord 40 2532</p>  | <p>1.  Isacord 40 3770 2.  Isacord 40 0520 3.  Isacord 40 0003 4.  Isacord 40 3730 5.  Isacord 40 0506 6.  Isacord 40 1106 7.  Isacord 40 1703 8.  Isacord 40 0020 9.  Isacord 40 0506 10.  Isacord 40 0501 11.  Isacord 40 0020</p>  |
| <p>04_11_ck229_3 89 x 98 mm 3.5 x 3.9 inch 14.213</p> | <p>04_12_cm428_48 78 x 106 mm 3.1 x 4.2 inch 15.876</p> |
| <p>1.  Isacord 40 0003 2.  Isacord 40 0015 3.  Isacord 40 3730 4.  Isacord 40 2650 5.  Isacord 40 2655 6.  Isacord 40 2171 7.  Isacord 40 2155 8.  Isacord 40 2152 9.  Isacord 40 0660 10.  Isacord 40 1060 11.  Isacord 40 0270 12.  Isacord 40 0520 13.  Isacord 40 2650</p>  | <p>1.  Isacord 40 0741 2.  Isacord 40 0970 3.  Isacord 40 1140 4.  Isacord 40 0934 5.  Isacord 40 1134 6.  Isacord 40 2650 7.  Isacord 40 2153 8.  Isacord 40 2600 9.  Isacord 40 0020 10.  Isacord 40 1140 11.  Isacord 40 0003</p>  |
| <p>04_13_ms974 94 x 99 mm 3.7 x 3.9 inch 22.005</p> | <p>04_14_nz612 96 x 100 mm 3.8 x 3.9 inch 8.194</p> |
| <p>1.  Isacord 40 0003 2.  Isacord 40 2723 3.  Isacord 40 0003 4.  Isacord 40 0230 5.  Isacord 40 0670 6.  Isacord 40 0150 7.  Isacord 40 0020 8.  Isacord 40 0861</p>  | <p>1.  Isacord 40 3045 2.  Isacord 40 2532 3.  Isacord 40 2170</p>  |
| <p>04_15_nz613 103 x 84 mm 4.1 x 3.3 inch 7.271</p> | <p>04_16_nz611 100 x 81 mm 3.9 x 3.2 inch 6.030</p> |
| <p>1.  Isacord 40 3410 2.  Isacord 40 3963</p>  | <p>1.  Isacord 40 1906 2.  Isacord 40 0182</p>  |

Blumen









| | | | | | |
|---|---|--|---|--------------------------------|--------|
|  05_01_12392-01 | 112 x 158 mm 4.4 x 6.2 inch | 7.347 | 05_02_12392-13 | 112 x 204 mm 4.4 x 8 inch | 5.295 |
| <ol style="list-style-type: none"> 1.  Isacord 40 1352 2.  Applique 1 3.  Applique 3 4.  Isacord 40 1120 5.  Isacord 40 4740 6.  Isacord 40 4103 7.  Applique 1 8.  Applique 3 9.  Isacord 40 0003 |  | <ol style="list-style-type: none"> 1.  Isacord 40 4740 2.  Isacord 40 4103 3.  Isacord 40 1352 4.  Isacord 40 1120 |  | | |
| 05_03_21008-24 | 98 x 122 mm 3.8 x 4.8 inch | 8.892 | 05_04_be790406 | 120 x 181 mm 4.7 x 7.1 inch | 15.427 |
| <ol style="list-style-type: none"> 1.  Isacord 40 0600 2.  Isacord 40 0824 3.  Isacord 40 0138 |  | <ol style="list-style-type: none"> 1.  Isacord 40 3963 2.  Isacord 40 4133 |  | | |
|  05_05_21012-04 | 123 x 124 mm 4.9 x 4.9 inch | 15.185 | 05_06_80001-23 | 85 x 102 mm 3.4 x 4 inch | 4.259 |
| <ol style="list-style-type: none"> 1.  Isacord 40 5650 2.  Isacord 40 0105 3.  Applique 1 4.  Applique 3 5.  Isacord 40 3963 6.  Isacord 40 0003 7.  Applique 1 8.  Applique 3 9.  Isacord 40 3910 10.  Isacord 40 0003 |  | <ol style="list-style-type: none"> 1.  Isacord 40 1120 2.  Isacord 40 1720 3.  Isacord 40 5830 4.  Isacord 40 3666 |  | | |
| 05_07_be790304_sized | 115 x 60 mm 4.5 x 2.4 inch | 5.771 | 05_08_be790401_bernet te_new | 155 x 221 mm 6.1 x 8.7 inch | 9.118 |
| <ol style="list-style-type: none"> 1.  Isacord 40 3110 2.  Isacord 40 4103 3.  Isacord 40 5411 4.  Isacord 40 0501 5.  Isacord 40 1720 6.  Isacord 40 1332 7.  Isacord 40 1950 8.  Isacord 40 2723 |  | <ol style="list-style-type: none"> 1.  Isacord 40 1720 |  | | |
| 05_09_be790402_sized | 136 x 259 mm 5.3 x 10.2 inch | 10.407 | 05_10_be790404_bernet te | 157 x 180 mm 6.2 x 7.1 inch | 33.748 |
| <ol style="list-style-type: none"> 1.  Isacord 40 1355 |  | <ol style="list-style-type: none"> 1.  Isacord 40 6031 2.  Isacord 40 6011 3.  Isacord 40 2160 4.  Isacord 40 2508 5.  Isacord 40 2550 6.  Isacord 40 2732 7.  Isacord 40 6011 8.  Isacord 40 6031 |  | | |

| | | | | | |
|---|---|---------------|---|--|---------------|
| <p>05_11_fl135</p> | <p>89 x 87 mm 3.5 x 3.4 inch</p> | <p>12.534</p> | <p>05_12_fl136</p> | <p>85 x 89 mm 3.3 x 3.5 inch</p> | <p>8.399</p> |
| <p>1.  Isacord 40 5833 2.  Isacord 40 6051 3.  Isacord 40 5100 4.  Isacord 40 0101 5.  Isacord 40 2550</p> |  | | <p>1.  Isacord 40 0600 2.  Isacord 40 5100 3.  Isacord 40 5565 4.  Isacord 40 0101 5.  Isacord 40 3650</p> |  | |
| <p>05_13_fq527_48</p> | <p>90 x 142 mm 3.6 x 5.6 inch</p> | <p>2.729</p> | <p>05_14_fq562_48</p> | <p>90 x 156 mm 3.6 x 6.2 inch</p> | <p>5.851</p> |
| <p>1.  Isacord 40 5650</p> |  | | <p>1.  Isacord 40 5830 2.  Isacord 40 3045</p> |  | |
| <p>05_15_fq808_48</p> | <p>124 x 142 mm 4.9 x 5.6 inch</p> | <p>8.309</p> | <p>05_16_fq810_48</p> | <p>24 x 206 mm 0.9 x 8.1 inch</p> | <p>6.864</p> |
| <p>1.  Isacord 40 5833 2.  Isacord 40 6031 3.  Isacord 40 1761 4.  Isacord 40 2155 5.  Isacord 40 0101</p> |  | | <p>1.  Isacord 40 6043 2.  Isacord 40 5650 3.  Isacord 40 1761 4.  Isacord 40 2155 5.  Isacord 40 0101</p> |  | |
| <p>05_17_na146</p> | <p>63 x 69 mm 2.5 x 2.7 inch</p> | <p>7.882</p> | <p>05_18_nb039_48</p> | <p>97 x 127 mm 3.8 x 5 inch</p> | <p>11.584</p> |
| <p>1.  Isacord 40 1306 2.  Isacord 40 1720 3.  Isacord 40 1900 4.  Isacord 40 1352 5.  Isacord 40 2171 6.  Isacord 40 6051 7.  Isacord 40 0941</p> |  | | <p>1.  Isacord 40 1140 2.  Isacord 40 0832 3.  Isacord 40 5513</p> |  | |
| <p>05_19_rose_s</p> | <p>64 x 129 mm 2.5 x 5.1 inch</p> | <p>11.105</p> | <p>05_20_sunflower</p> | <p>91 x 88 mm 3.6 x 3.5 inch</p> | <p>17.101</p> |
| <p>1.  Isacord 40 1600 2.  Isacord 40 1725 3.  Isacord 40 5531 4.  Isacord 40 5422</p> |  | | <p>1.  Isacord 40 0220 2.  Isacord 40 5833 3.  Isacord 40 5233 4.  Isacord 40 5912 5.  Isacord 40 0220 6.  Isacord 40 0608 7.  Isacord 40 0704 8.  Isacord 40 1430 9.  Isacord 40 1172 10.  Isacord 40 0822</p> | <p>11.  Isacord 40 1154</p>  | |

| | | | | | |
|--------------------|------------------------------|-------|--------------------|----------------------------|--------|
| 05_21_fp005 | 81 x 95 mm 3.2 x 3.8 inch | 3.739 | 05_22_fm856 | 76 x 68 mm 3 x 2.7 inch | 15.648 |
|--------------------|------------------------------|-------|--------------------|----------------------------|--------|



















1.  Isacord 40 3820
2.  Isacord 40 3045







1.  Isacord 40 6051
2.  Isacord 40 5912
3.  Isacord 40 6043
4.  Isacord 40 0003
5.  Isacord 40 0184
6.  Isacord 40 0105
7.  Isacord 40 0230
8.  Isacord 40 0506
9.  Isacord 40 0811



| | | | | | |
|-----------------------|--------------------------------|--------|--------------------|------------------------------|-------|
| 05_23_fq681_48 | 107 x 139 mm 4.2 x 5.5 inch | 23.730 | 05_24_fp238 | 61 x 65 mm 2.4 x 2.6 inch | 4.135 |
|-----------------------|--------------------------------|--------|--------------------|------------------------------|-------|









1.  Isacord 40 5822
2.  Isacord 40 6051
3.  Isacord 40 5833
4.  Isacord 40 6043
5.  Isacord 40 0532
6.  Isacord 40 6043
7.  Isacord 40 0345
8.  Isacord 40 0453
9.  Isacord 40 0003
10.  Isacord 40 2171
11.  Isacord 40 0870
12.  Isacord 40 0741
13.  Isacord 40 0970
14.  Isacord 40 0250
15.  Isacord 40 1140
16.  Isacord 40 1060
17.  Isacord 40 1761
18.  Isacord 40 5830



1.  Isacord 40 6011
2.  Isacord 40 5115
3.  Isacord 40 5633
4.  Isacord 40 2640
5.  Isacord 40 2510









| | | |
|-----------------------|------------------------------|-------|
| 05_25_fq239_48 | 62 x 90 mm 2.5 x 3.6 inch | 7.978 |
|-----------------------|------------------------------|-------|

1.  Isacord 40 0870
2.  Isacord 40 0182
3.  Isacord 40 0250
4.  Isacord 40 5830
5.  Isacord 40 1940
6.  Isacord 40 3770
7.  Isacord 40 1906
8.  Isacord 40 5912
9.  Isacord 40 0660





Jahreszeiten









| | | | | | |
|-----------------------|------------------------------|--------|-----------------------|-------------------------------|--------|
| 06_01_12384-02 | 133 x 204 mm 5.2 x 8 inch | 25.185 | 06_02_12384-11 | 84 x 190 mm 3.3 x 7.5 inch | 12.644 |
|-----------------------|------------------------------|--------|-----------------------|-------------------------------|--------|



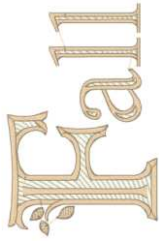





1.  Isacord 40 1055
2.  Isacord 40 4103
3.  Isacord 40 4111
4.  Isacord 40 3971
5.  Isacord 40 0532
6.  Isacord 40 0454

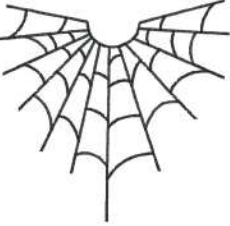

1.  Isacord 40 0970
2.  Isacord 40 0532



| | | | |
|---|---|---|---|
| <p>06_03_12400-03 123 x 161 mm 4.9 x 6.4 inch 19.416</p> |  | <p>06_04_12400-11 74 x 212 mm 2.9 x 8.3 inch 12.396</p> |  |
| <p>1. Isacord 40 0934 2. Isacord 40 0270 3. Isacord 40 0532 4. Isacord 40 6043</p> | | <p>1. Isacord 40 0270 2. Isacord 40 4740</p> | |
| <p>06_05_12427-01 134 x 168 mm 5.3 x 6.6 inch 24.884</p> |  | <p>06_06_12427-11 82 x 126 mm 3.2 x 5 inch 8.697</p> |  |
| <p>1. Isacord 40 0853 2. Isacord 40 0811 3. Isacord 40 1321 4. Isacord 40 1115 5. Isacord 40 1060</p> | | <p>1. Isacord 40 0970 2. Isacord 40 1140</p> | |
| <p>06_07_12443-03 120 x 161 mm 4.7 x 6.4 inch 17.327</p> |  | <p>06_08_12443-11 73 x 193 mm 2.9 x 7.6 inch 11.324</p> |  |
| <p>1. Isacord 40 0152 2. Isacord 40 0101 3. Isacord 40 3652 4. Isacord 40 3631</p> | | <p>1. Isacord 40 0101 2. Isacord 40 0017</p> | |
| <p>06_09_be790301_sized_2 116 x 81 mm 4.6 x 3.2 inch 8.792</p> |  | <p>06_10_be790303 69 x 70 mm 2.7 x 2.8 inch 5.560</p> |  |
| <p>1. Isacord 40 1172 2. Isacord 40 2363 3. Isacord 40 1720 4. Isacord 40 4103 5. Isacord 40 1200 6. Isacord 40 0520 7. Isacord 40 0731 8. Isacord 40 1322 9. Isacord 40 6151 10. Isacord 40 0020</p> | | <p>1. Isacord 40 0520 2. Isacord 40 1106 3. Isacord 40 0020 4. Isacord 40 0003</p> | |
| <p>06_11_na006 72 x 92 mm 2.9 x 3.6 inch 12.011</p> |  | <p>06_12_hg747_48 124 x 147 mm 4.9 x 5.8 inch 18.448</p> |  |
| <p>1. Isacord 40 0506 2. Isacord 40 0520 3. Isacord 40 0704 4. Isacord 40 1102 5. Isacord 40 0250 6. Isacord 40 1352 7. Isacord 40 1220 8. Isacord 40 2320 9. Isacord 40 1906</p> | | <p>1. Isacord 40 0970 2. Isacord 40 3770 3. Isacord 40 5912 4. Isacord 40 0520 5. Isacord 40 0811 6. Isacord 40 2655 7. Isacord 40 2655 8. Applique 1 9. Applique 2 10. Applique 1 11. Applique 2 12. Applique 1 13. Applique 2 14. Isacord 40 4073 15. Isacord 40 0020 16. Isacord 40 1200 17. Isacord 40 0101</p> | |

| | | | | | |
|--|---|--------|--|---|--------|
| 06_13_12421-03 | 46 x 48 mm 1.8 x 1.9 inch | 2.327 | 06_14_12421-11 | 40 x 44 mm 1.6 x 1.7 inch | 3.974 |
| 1. ■ Isacord 40 0020 2. ■ Isacord 40 0003 3. ■ Isacord 40 0152 |  | | 1. ■ Isacord 40 0702 2. ■ Isacord 40 0506 3. ■ Isacord 40 0020 4. ■ Isacord 40 0003 |  | |
| 06_15_12421-37 | 67 x 61 mm 2.6 x 2.4 inch | 1.322 | 06_16_fq749_48 | 78 x 95 mm 3.1 x 3.7 inch | 5.772 |
| 1. ■ Isacord 40 0020 |  | | 1. ■ Isacord 40 0811 2. ■ Isacord 40 1321 3. ■ Isacord 40 0131 |  | |
| 06_17_he252 | 88 x 145 mm 3.5 x 5.7 inch | 12.257 | 06_18_he255 | 133 x 127 mm 5.2 x 5 inch | 17.217 |
| 1. ■ Applique 1 2. ■ Applique 2 3. ■ Applique 3 4. ■ Applique 1 5. ■ Applique 2 6. ■ Applique 3 7. ■ Isacord 40 0741 8. ■ Isacord 40 1703 9. ■ Isacord 40 1140 10. ■ Isacord 40 1141 11. ■ Isacord 40 4740 12. ■ Isacord 40 5115 13. ■ Isacord 40 5510 14. ■ Isacord 40 0101 15. ■ Isacord 40 1352 16. ■ Isacord 40 1521 17. ■ Isacord 40 0250 18. ■ Isacord 40 0702 19. ■ Applique 1 20. ■ Applique 2 21. ■ Applique 3 22. ■ Isacord 40 1703 23. ■ Isacord 40 0015 24. ■ Isacord 40 1141 25. ■ Isacord 40 5743 26. ■ Isacord 40 0941 |  | | 1. ■ Isacord 40 0152 2. ■ Applique 1 3. ■ Applique 2 4. ■ Applique 3 5. ■ Isacord 40 1720 6. ■ Isacord 40 2550 7. ■ Isacord 40 0270 8. ■ Isacord 40 5830 9. ■ Isacord 40 0003 10. ■ Isacord 40 0152 13. ■ Isacord 40 0506 16. ■ Applique 2 19. ■ Isacord 40 0015 |  | |
| 06_19_he563 | 63 x 129 mm 2.5 x 5.1 inch | 12.696 | 06_20_he919_48_3 | 89 x 69 mm 3.5 x 2.7 inch | 5.213 |
| 1. ■ Isacord 40 0832 2. ■ Isacord 40 1114 3. ■ Isacord 40 1102 4. ■ Isacord 40 5422 5. ■ Isacord 40 0670 6. ■ Isacord 40 0605 7. ■ Isacord 40 0870 8. ■ Isacord 40 6031 9. ■ Isacord 40 6051 10. ■ Isacord 40 1703 |  | | 1. ■ Isacord 40 0015 2. ■ Isacord 40 3730 3. ■ Isacord 40 3840 |  | |

06_21_hg053_48 122 x 122 mm 15.405
4.8 x 4.8 inch

- 1. ■ Isacord 40 5830
- 2. ■ Isacord 40 5513
- 3. ■ Isacord 40 1720



06_22_hg795_48 89 x 164 mm 3.478
3.5 x 6.5 inch

- 1. ■ Isacord 40 6031
- 2. ■ Isacord 40 5833
- 3. ■ Isacord 40 4740
- 4. ■ Isacord 40 0546
- 5. ■ Isacord 40 1805
- 6. ■ Isacord 40 4230



06_23_hd382 66 x 97 mm 5.090
2.6 x 3.8 inch

- 1. ■ Isacord 40 1906



06_24_hd246 81 x 99 mm 6.369
3.2 x 3.9 inch

- 1. ■ Isacord 40 2560
- 2. ■ Isacord 40 0003
- 3. ■ Isacord 40 3962
- 4. ■ Isacord 40 3410
- 5. ■ Isacord 40 1306
- 6. ■ Isacord 40 1102
- 7. ■ Isacord 40 2532

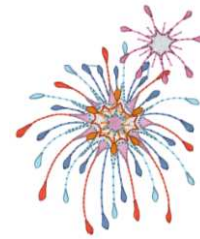

06_25_he179 89 x 95 mm 15.887
3.5 x 3.8 inch

- 1. ■ Isacord 40 3265
- 2. ■ Isacord 40 0003
- 3. ■ Isacord 40 3820
- 4. ■ Isacord 40 3963
- 5. ■ Isacord 40 2910
- 6. ■ Isacord 40 2723
- 7. ■ Isacord 40 2170
- 8. ■ Isacord 40 3820
- 9. ■ Isacord 40 1102
- 10. ■ Isacord 40 0506
- 11. ■ Isacord 40 2170
- 12. ■ Isacord 40 1921
- 13. ■ Isacord 40 3265
- 14. ■ Isacord 40 3572
- 15. ■ Isacord 40 3963



Asia

07_01_fb276_48_sized 115 x 103 mm 5.203
4.5 x 4.1 inch

- 1. ■ Isacord 40 3211
- 2. ■ Isacord 40 3730



07_02_fb283_48 102 x 110 mm 3.741
4 x 4.3 inch

- 1. ■ Isacord 40 3211
- 2. ■ Isacord 40 3640

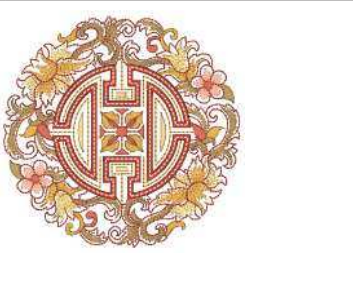
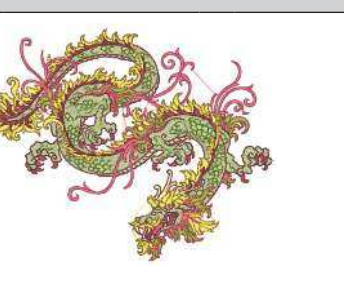

| | | | | | |
|---|---|---|---|--------------------------------|--------|
| 07_03_fq194_48 | 120 x 118 mm 4.7 x 4.7 inch | 20.924 | 07_04_nb124_48_sized1 10% | 155 x 119 mm 6.1 x 4.7 inch | 41.343 |
| <ol style="list-style-type: none"> 1. Isacord 40 1352 2. Isacord 40 0811 3. Isacord 40 0640 4. Isacord 40 0832 5. Isacord 40 1521 6. Isacord 40 1703 7. Isacord 40 0781 |  | <ol style="list-style-type: none"> 1. Isacord 40 0101 2. Isacord 40 0250 3. Isacord 40 6051 4. Isacord 40 5912 5. Isacord 40 0230 6. Isacord 40 1921 7. Isacord 40 1940 8. Isacord 40 0811 9. Isacord 40 1921 |  | | |

Sport und Hobby

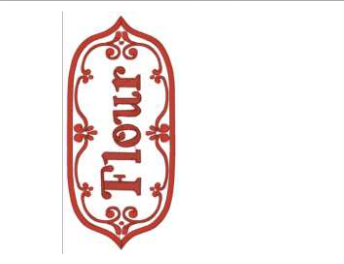
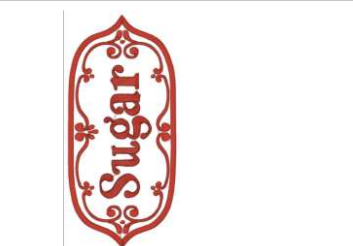
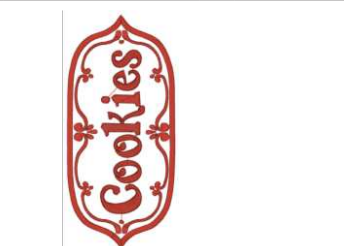
| | | | | | |
|---|---|---|---|-------------------------------|--------|
| 08_01_12465-33 | 80 x 80 mm 3.1 x 3.1 inch | 2.084 | 08_02_nx688 | 92 x 86 mm 3.6 x 3.4 inch | 18.890 |
| <ol style="list-style-type: none"> 1. Isacord 40 0851 2. Isacord 40 0506 3. Isacord 40 0941 4. Isacord 40 5115 |  | <ol style="list-style-type: none"> 1. Isacord 40 0250 2. Isacord 40 1030 3. Isacord 40 1114 4. Isacord 40 1060 5. Isacord 40 0934 6. Isacord 40 0105 7. Isacord 40 3265 8. Isacord 40 0020 9. Isacord 40 1114 |  | | |
| 08_03_12611-08_1 | 80 x 120 mm 3.1 x 4.7 inch | 5.764 | 08_04_12611-21 | 72 x 156 mm 2.8 x 6.1 inch | 11.525 |
| <ol style="list-style-type: none"> 1. Applique 1 2. Applique 3 3. Applique 1 4. Applique 3 5. Isacord 40 1032 6. Isacord 40 5440 7. Isacord 40 1703 |  | <ol style="list-style-type: none"> 1. Applique 1 2. Applique 2 3. Isacord 40 1703 |  | | |
| 08_05_12611-22 | 72 x 156 mm 2.8 x 6.1 inch | 12.524 | 08_06_12611-23 | 72 x 156 mm 2.8 x 6.1 inch | 12.843 |
| <ol style="list-style-type: none"> 1. Applique 1 2. Applique 2 3. Isacord 40 1703 |  | <ol style="list-style-type: none"> 1. Applique 1 2. Applique 2 3. Isacord 40 1703 |  | | |

08_07_12677-01_sized 117 x 115 mm 4.6 x 4.5 inch 11.619



1. Applique 1
2. Applique 3
3. Applique 1
4. Applique 3
5. Applique 1
6. Applique 3
7. Applique 1
8. Applique 3
9. Applique 1
10. Applique 3
11. Applique 1
12. Applique 3
13. Applique 1
14. Applique 3
15. Isacord 40 1060
16. Isacord 40 0131
17. Isacord 40 0003
18. Isacord 40 0741
19. Isacord 40 3910
20. Isacord 40 1220

08_08_12677-02 116 x 115 mm 4.6 x 4.5 inch 12.189



1. Applique 1
2. Applique 3
3. Applique 1
4. Applique 3
5. Applique 1
6. Applique 3
7. Applique 1
8. Applique 3
9. Applique 1
10. Applique 3
11. Isacord 40 0003
12. Isacord 40 0184
13. Isacord 40 0138
14. Isacord 40 0131
15. Isacord 40 0600

08_09_12677-03_sized 117 x 82 mm 4.6 x 3.2 inch 6.245



1. Applique 1
2. Applique 3
3. Applique 1
4. Applique 1
5. Applique 3
6. Applique 3
7. Applique 1
8. Applique 3
9. Isacord 40 0131
10. Isacord 40 5050
11. Isacord 40 0811
12. Isacord 40 1600
13. Isacord 40 4220
14. Isacord 40 0138

08_10_80085-25 135 x 166 mm 5.3 x 6.5 inch 14.384



1. Applique 1
2. Applique 3
3. Applique 1
4. Applique 3
5. Isacord 40 0020
6. Isacord 40 0108
7. Applique 1
8. Applique 3
9. Isacord 40 4220
10. Isacord 40 0105
11. Isacord 40 0003
12. Isacord 40 2320
13. Isacord 40 0020

08_11_be790601_s 80 x 80 mm 3.2 x 3.2 inch 12.518



1. Isacord 40 4133
2. Isacord 40 0800

08_12_be790602 80 x 76 mm 3.2 x 3 inch 10.172



1. Isacord 40 5324
2. Isacord 40 6031
3. Isacord 40 0003

08_13_be790603 80 x 75 mm 3.2 x 2.9 inch 11.777



















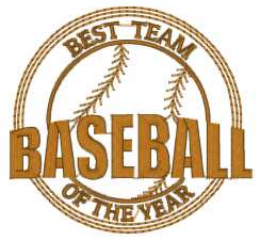















































1. Isacord 40 0003
2. Isacord 40 3654

08_14_be790604 80 x 80 mm 3.1 x 3.2 inch 19.120

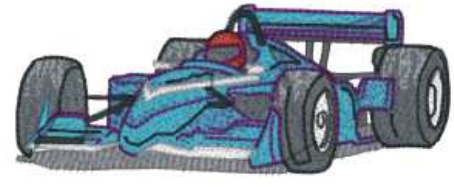

1. Isacord 40 0270
2. Isacord 40 1233
3. Isacord 40 0270

| | |
|--|---|
| 08_15_be790605 80 x 80 mm 3.1 x 3.1 inch 14.132 | 08_16_be790606_s 100 x 86 mm 3.9 x 3.4 inch 7.418 |
| 1.  Isacord 40 0003 2.  Isacord 40 3363 3.  Isacord 40 4410 4.  Isacord 40 0020 | 1.  Isacord 40 0020 2.  Isacord 40 1306  |
| 08_17_be790607 80 x 74 mm 3.1 x 2.9 inch 6.047 | 08_18_be790608 80 x 80 mm 3.2 x 3.1 inch 7.916 |
| 1.  Isacord 40 0940  | 1.  Isacord 40 0020  |
| 08_19_sp980 63 x 64 mm 2.5 x 2.5 inch 11.261 | 08_20_sp989 102 x 82 mm 4 x 3.2 inch 10.839 |
| 1.  Isacord 40 0003 2.  Isacord 40 0142 3.  Isacord 40 0020  | 1.  Isacord 40 3265 2.  Isacord 40 0105 3.  Isacord 40 4113 4.  Isacord 40 3963 5.  Isacord 40 0310 6.  Isacord 40 0250 7.  Isacord 40 0020  |
| 08_21_ck510 76 x 60 mm 3 x 2.4 inch 8.086 | 08_22_ck522 71 x 53 mm 2.8 x 2.1 inch 9.101 |
| 1.  Isacord 40 6043 2.  Isacord 40 3730 3.  Isacord 40 4101 4.  Isacord 40 4073 5.  Isacord 40 0003 6.  Isacord 40 3211 7.  Isacord 40 3666 8.  Isacord 40 0003  | 1.  Isacord 40 3331 2.  Isacord 40 0105 3.  Isacord 40 0003 4.  Isacord 40 0020 5.  Isacord 40 0230 6.  Isacord 40 1306 7.  Isacord 40 3713 8.  Isacord 40 3333  |
| 08_23_ck970 85 x 82 mm 3.3 x 3.2 inch 16.590 | 08_24_lt749_1 99 x 38 mm 3.9 x 1.5 inch 12.026 |
| 1.  Isacord 40 0182 2.  Isacord 40 0873 3.  Isacord 40 2655 4.  Isacord 40 0105 5.  Isacord 40 2655 6.  Isacord 40 3045 7.  Isacord 40 2655 8.  Isacord 40 3650 9.  Isacord 40 3641 10.  Isacord 40 1761 11.  Isacord 40 1521 12.  Isacord 40 3953 13.  Isacord 40 0003 14.  Isacord 40 3953  | 1.  Isacord 40 3265 2.  Isacord 40 0105 3.  Isacord 40 1703 4.  Isacord 40 4113 5.  Isacord 40 3410 6.  Isacord 40 2704 7.  Isacord 40 0003 8.  Isacord 40 0020  |

08_25_lt920 89 x 56 mm 5.160
3.5 x 2.2 inch

1. ■ Isacord 40 1306



08_26_cm442_48 46 x 47 mm 4.689
1.8 x 1.9 inch

1. ■ Isacord 40 0640
2. ■ Isacord 40 1306
3. ■ Isacord 40 1335
4. ■ Isacord 40 3631
5. ■ Isacord 40 3332
6. ■ Isacord 40 0101
7. ■ Isacord 40 6071
8. ■ Isacord 40 0003



08_27_lt870 98 x 57 mm 10.405
3.8 x 2.2 inch

1. ■ Isacord 40 0015
2. ■ Isacord 40 0003
3. ■ Isacord 40 0182
4. ■ Isacord 40 1703
5. ■ Isacord 40 0934
6. ■ Isacord 40 1154
7. ■ Isacord 40 0020
8. ■ Isacord 40 3770
9. ■ Isacord 40 0101



08_28_nb759_48 99 x 62 mm 4.941
3.9 x 2.4 inch

1. ■ Isacord 40 4752
2. ■ Isacord 40 0250
3. ■ Isacord 40 1362
4. ■ Isacord 40 6011
5. ■ Isacord 40 1141

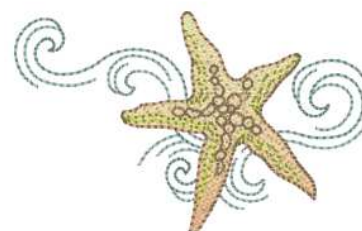

08_29_rc675_s 102 x 80 mm 10.534
4 x 3.1 inch

1. ■ Isacord 40 0853
2. ■ Isacord 40 4174
3. ■ Isacord 40 0142
4. ■ Isacord 40 1061
5. ■ Isacord 40 1565
6. ■ Isacord 40 0111
7. ■ Isacord 40 3971
8. ■ Isacord 40 1172
9. ■ Isacord 40 0842
10. ■ Isacord 40 0101
11. ■ Isacord 40 3840
12. ■ Isacord 40 4174
13. ■ Isacord 40 0142



08_30_rc765_48 101 x 99 mm 11.237
4 x 3.9 inch

1. ■ Isacord 40 0934
2. ■ Isacord 40 1703
3. ■ Isacord 40 0003
4. ■ Isacord 40 0145
5. ■ Isacord 40 0105
6. ■ Isacord 40 1154
7. ■ Isacord 40 0702
8. ■ Isacord 40 1720
9. ■ Isacord 40 3963



08_31_sr067 87 x 97 mm 16.145
3.4 x 3.8 inch

1. ■ Isacord 40 3962
2. ■ Isacord 40 0640
3. ■ Isacord 40 4610
4. ■ Isacord 40 4740
5. ■ Isacord 40 1200
6. ■ Isacord 40 0501
7. ■ Isacord 40 5613
8. ■ Isacord 40 4103
9. ■ Isacord 40 0020











08_32_sr589 95 x 66 mm 14.872
3.8 x 2.6 inch

1. ■ Isacord 40 3770
2. ■ Isacord 40 1030
3. ■ Isacord 40 1102
4. ■ Isacord 40 1114
5. ■ Isacord 40 3410
6. ■ Isacord 40 1720
7. ■ Isacord 40 0003
8. ■ Isacord 40 3666

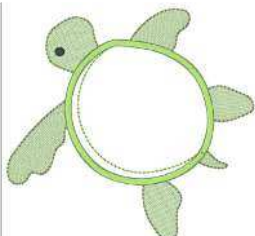

Tiere

| | | | | | |
|--|---|--------|--|---|--------|
| 09_01_be790302_2 | 48 x 62 mm 1.9 x 2.4 inch | 5.883 | 09_02_12672-02 | 138 x 133 mm 5.4 x 5.3 inch | 32.505 |
| <ol style="list-style-type: none"> 1. Isacord 40 1114 2. Isacord 40 1730 3. Isacord 40 2101 4. Isacord 40 1114 5. Isacord 40 0020 6. Isacord 40 0015 7. Isacord 40 4116 8. Isacord 40 1600 |  | | <ol style="list-style-type: none"> 1. Isacord 40 0003 2. Isacord 40 2532 3. Isacord 40 2508 4. Isacord 40 2170 5. Isacord 40 2702 |  | |
| 09_03_cm022_48 | 89 x 97 mm 3.5 x 3.8 inch | 10.327 | 09_04_cm142_48 | 57 x 67 mm 2.2 x 2.6 inch | 4.590 |
| <ol style="list-style-type: none"> 1. Isacord 40 1140 2. Isacord 40 6031 3. Isacord 40 1940 4. Isacord 40 0003 5. Isacord 40 1362 6. Isacord 40 2910 7. Isacord 40 5830 8. Isacord 40 2655 |  | | <ol style="list-style-type: none"> 1. Isacord 40 0003 2. Isacord 40 0020 3. Isacord 40 3852 4. Isacord 40 2723 5. Isacord 40 2655 6. Isacord 40 0670 7. Isacord 40 3045 8. Isacord 40 2920 |  | |
| 09_05_cm211_48 | 80 x 71 mm 3.2 x 2.8 inch | 6.983 | 09_06_cm213_48 | 58 x 102 mm 2.3 x 4 inch | 7.867 |
| <ol style="list-style-type: none"> 1. Isacord 40 1140 2. Isacord 40 1123 3. Isacord 40 0822 4. Isacord 40 1140 5. Isacord 40 0970 6. Isacord 40 2155 7. Isacord 40 0020 8. Isacord 40 0731 |  | | <ol style="list-style-type: none"> 1. Isacord 40 2155 2. Isacord 40 1032 3. Isacord 40 1123 4. Isacord 40 1140 5. Isacord 40 0970 6. Isacord 40 0020 7. Isacord 40 1032 |  | |
| 09_07_cm220_48 | 71 x 72 mm 2.8 x 2.8 inch | 7.791 | 09_08_cm226_48 | 63 x 63 mm 2.5 x 2.5 inch | 6.417 |
| <ol style="list-style-type: none"> 1. Isacord 40 2155 2. Isacord 40 0101 3. Isacord 40 3770 4. Isacord 40 0101 5. Isacord 40 0015 6. Isacord 40 3770 7. Isacord 40 6071 8. Isacord 40 0020 |  | | <ol style="list-style-type: none"> 1. Isacord 40 0101 2. Isacord 40 0105 3. Isacord 40 0873 4. Isacord 40 0020 5. Isacord 40 2155 |  | |
| 09_09_cm286_48 | 98 x 82 mm 3.9 x 3.2 inch | 10.572 | 09_10_cm362_48_sized | 115 x 108 mm 4.5 x 4.2 inch | 6.361 |
| <ol style="list-style-type: none"> 1. Isacord 40 0003 2. Isacord 40 0015 3. Isacord 40 3770 4. Isacord 40 2171 5. Isacord 40 0020 6. Isacord 40 5830 7. Isacord 40 2155 |  | | <ol style="list-style-type: none"> 1. Applique 1 2. Applique 3 3. Isacord 40 5650 4. Isacord 40 5822 5. Isacord 40 3666 6. Isacord 40 5830 |  | |

| | | |
|-----------------------|------------------------------|-------|
| 09_11_cm384_48 | 78 x 81 mm 3.1 x 3.2 inch | 9.551 |
|-----------------------|------------------------------|-------|

1. ■ Isacord 40 3654
2. ■ Isacord 40 2864
3. ■ Isacord 40 0017
4. ■ Isacord 40 3840
5. ■ Isacord 40 5210
6. ■ Isacord 40 3410
7. ■ Isacord 40 0020



| | | |
|-----------------------------|------------------------------|-------|
| 09_12_cm465_48_sized | 48 x 33 mm 1.9 x 1.3 inch | 4.073 |
|-----------------------------|------------------------------|-------|

1. ■ Isacord 40 1760
2. ■ Isacord 40 0934
3. ■ Isacord 40 0670
4. ■ Isacord 40 3666
5. ■ Isacord 40 1055



| | | |
|---------------------|------------------------------|-----|
| 09_13_dec104 | 10 x 13 mm 0.4 x 0.5 inch | 376 |
|---------------------|------------------------------|-----|

1. ■ Isacord 40 1703
2. ■ Isacord 40 3666



| | | |
|-----------------------|--------------------------------|--------|
| 09_14_fq617_48 | 118 x 198 mm 4.6 x 7.8 inch | 29.827 |
|-----------------------|--------------------------------|--------|

1. ■ Isacord 40 3650
2. ■ Isacord 40 0003
3. ■ Isacord 40 0670
4. ■ Isacord 40 0250
5. ■ Isacord 40 0520
6. ■ Isacord 40 0741
7. ■ Isacord 40 1102
8. ■ Isacord 40 1133
9. ■ Isacord 40 3963
10. ■ Isacord 40 3640
11. ■ Isacord 40 3641
12. ■ Isacord 40 4116
13. ■ Isacord 40 3666
14. ■ Isacord 40 2920
15. ■ Isacord 40 2160
16. ■ Isacord 40 0220
17. ■ Isacord 40 0101
18. ■ Isacord 40 2160
19. ■ Isacord 40 2560
20. ■ Isacord 40 6011
21. ■ Isacord 40 5822



| | | |
|-----------------------|-------------------------------|-------|
| 09_15_fq624_48 | 64 x 144 mm 2.5 x 5.7 inch | 4.447 |
|-----------------------|-------------------------------|-------|

1. ■ Isacord 40 0010
2. ■ Isacord 40 3640
3. ■ Isacord 40 2560
4. ■ Isacord 40 1120
5. ■ Isacord 40 4410
6. ■ Isacord 40 5830
7. ■ Isacord 40 6051
8. ■ Isacord 40 2530
9. ■ Isacord 40 0520



| | | |
|-----------------------|------------------------------|-------|
| 09_16_fq945_48 | 94 x 95 mm 3.7 x 3.7 inch | 9.413 |
|-----------------------|------------------------------|-------|

1. ■ Isacord 40 0150
2. ■ Isacord 40 0861



| | | |
|--------------------|------------------------------|--------|
| 09_17_lj599 | 93 x 98 mm 3.7 x 3.9 inch | 19.780 |
|--------------------|------------------------------|--------|











1. ■ Isacord 40 0670
2. ■ Isacord 40 1860
3. ■ Isacord 40 1055
4. ■ Isacord 40 3666



| | | |
|--------------------|-------------------------------|--------|
| 09_18_wm785 | 85 x 103 mm 3.3 x 4.1 inch | 11.411 |
|--------------------|-------------------------------|--------|

1. ■ Isacord 40 0020



| | | | | | |
|---|---|---|--|---|---|
| 09_19_wp201_48 | 76 x 92 mm 3 x 3.6 inch | 12.694 | 09_20_wp325_48 | 78 x 94 mm 3.1 x 3.7 inch | 14.744 |
| <ol style="list-style-type: none"> 1. Isacord 40 2171 2. Isacord 40 6051 3. Isacord 40 0101 4. Isacord 40 1140 5. Isacord 40 3770 6. Isacord 40 0105 7. Isacord 40 3666 8. Isacord 40 0017 9. Isacord 40 3840 10. Isacord 40 3641 |  | <ol style="list-style-type: none"> 11. Isacord 40 0741 | <ol style="list-style-type: none"> 1. Isacord 40 0101 2. Isacord 40 2171 3. Isacord 40 1172 4. Isacord 40 2655 5. Isacord 40 1140 6. Isacord 40 0870 7. Isacord 40 0741 8. Isacord 40 0934 9. Isacord 40 6071 10. Isacord 40 0853 13. Isacord 40 0152 |  | <ol style="list-style-type: none"> 11. Isacord 40 1233 12. Isacord 40 0105 14. Isacord 40 0020 |
| 09_21_wp217_48 | 94 x 78 mm 3.7 x 3.1 inch | 7.414 | 09_22_wp224_48 | 101 x 111 mm 4 x 4.4 inch | 7.954 |
| <ol style="list-style-type: none"> 1. Isacord 40 0101 2. Isacord 40 3666 3. Isacord 40 0020 4. Isacord 40 1140 5. Isacord 40 0873 6. Isacord 40 0861 7. Isacord 40 0761 8. Isacord 40 0970 9. Isacord 40 6071 10. Isacord 40 6051 |  | <ol style="list-style-type: none"> 11. Isacord 40 1521 | <ol style="list-style-type: none"> 1. Isacord 40 0101 2. Isacord 40 0145 3. Isacord 40 3241 4. Isacord 40 0970 5. Isacord 40 3852 6. Isacord 40 2655 7. Isacord 40 3666 8. Isacord 40 2864 9. Isacord 40 0731 10. Isacord 40 0640 |  | |
| 09_23_wp415_48 | 132 x 148 mm 5.2 x 5.8 inch | 25.164 | 09_24_wp421_48 | 96 x 137 mm 3.8 x 5.4 inch | 14.248 |
| <ol style="list-style-type: none"> 1. Isacord 40 0832 2. Isacord 40 1140 3. Isacord 40 1055 4. Isacord 40 0020 |  | | <ol style="list-style-type: none"> 1. Isacord 40 1760 2. Isacord 40 1233 3. Isacord 40 0941 |  | |
| 09_25_ws610_48_sized | 120 x 105 mm 4.7 x 4.1 inch | 4.502 | 09_26_hd267 | 65 x 51 mm 2.6 x 2 inch | 6.884 |
| <ol style="list-style-type: none"> 1. Isacord 40 0853 |  | | <ol style="list-style-type: none"> 1. Isacord 40 0003 2. Isacord 40 3963 3. Isacord 40 0020 4. Isacord 40 0003 |  | |
| 09_27_wm784 | 106 x 114 mm 4.2 x 4.5 inch | 6.996 |  09_28_be790305 | 118 x 146 mm 4.7 x 5.7 inch | 13.014 |
| <ol style="list-style-type: none"> 1. Isacord 40 0941 |  | | <ol style="list-style-type: none"> 1. Isacord 40 0003 2. Applique 1 3. Applique 3 4. Isacord 40 2704 5. Applique 1 6. Applique 3 7. Isacord 40 5912 8. Applique 1 9. Applique 3 10. Isacord 40 1720 |  | <ol style="list-style-type: none"> 11. Isacord 40 0020 12. Isacord 40 0003 |

09_29_be790309_3 87 x 150 mm 12.881
3.4 x 5.9 inch

1. Applique 1
2. Applique 3
3. Isacord 40 0003
4. Isacord 40 1720
5. Isacord 40 0020
6. Isacord 40 4103
7. Isacord 40 0184
8. Isacord 40 0003
9. Isacord 40 0230



09_30_be790311 114 x 152 mm 12.297
4.5 x 6 inch

1. Applique 1
2. Applique 3
3. Isacord 40 1355
4. Applique 1
5. Applique 3
6. Applique 1
7. Applique 3
8. Isacord 40 0763
9. Applique 1
10. Applique 3
11. Isacord 40 1720
12. Isacord 40 0184
13. Isacord 40 0003
14. Isacord 40 0020



09_31_be790312 122 x 133 mm 22.311
4.8 x 5.2 inch

1. Applique 1
2. Applique 3
3. Applique 1
4. Applique 3
5. Isacord 40 0003
6. Isacord 40 1430
7. Isacord 40 0108
8. Isacord 40 1154
9. Isacord 40 3510
10. Isacord 40 6151
11. Isacord 40 0020



Cutwork

10_01_cm594_48 96 x 76 mm 1.275
3.8 x 3 inch

1. Isacord 40 0020
2. Isacord 40 1972
3. Isacord 40 0020
4. Isacord 40 2171
5. Isacord 40 0111

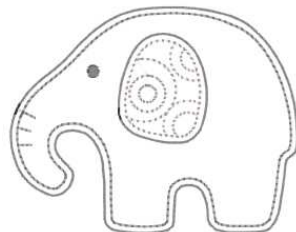

10_02_cm594_48_cwa01 91 x 110 mm 1.187
3.6 x 4.3 inch

1. Isacord 40 3600
2. Isacord 40 1902
3. Cut 0001
4. Cut 0002
5. Cut 0003
6. Cut 0004



10_03_cm594_48_cwa02 43 x 50 mm 408
1.7 x 2 inch

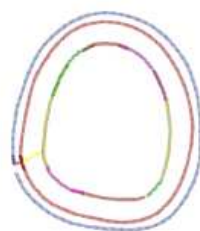

1. Isacord 40 3600
2. Isacord 40 1902
3. Cut 0001
4. Cut 0002
5. Cut 0003
6. Cut 0004





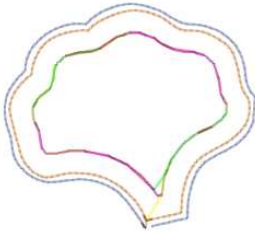

10_04_fs344_48 94 x 101 mm 7.228
3.7 x 4 inch

1. Isacord 40 1172
2. Isacord 40 6051
3. Isacord 40 0763
4. Isacord 40 4740



| | | | | | | |
|--|---|--|---|---------------------------|------------------------------|-----|
| 10_05_fs345_48 | 93 x 105 mm 3.6 x 4.1 inch | 10.907 |  | 10_06_fs345_48_cwa | 81 x 72 mm 3.2 x 2.8 inch | 722 |
| <ol style="list-style-type: none"> 1. Isacord 40 1172 2. Isacord 40 6051 3. Isacord 40 0020 4. Isacord 40 4174 5. Isacord 40 0763 6. Isacord 40 4740 |  | <ol style="list-style-type: none"> 1. Isacord 40 3600 2. Isacord 40 1200 3. Cut 0001 4. Cut 0002 5. Cut 0003 6. Cut 0004 |  | | | |

Kampagne

| | | | | | |
|--|---|--|---|------------------------------|-------|
| 11_01_campaign_3_elements | 119 x 217 mm 4.7 x 8.5 inch | 15.675 | 11_02_campaign_1_element | 75 x 69 mm 3 x 2.7 inch | 5.711 |
| <ol style="list-style-type: none"> 1. Isacord 40 1352 2. Isacord 40 5010 3. Isacord 40 0310 4. Isacord 40 0504 5. Isacord 40 1521 6. Isacord 40 1701 7. Isacord 40 5220 8. Isacord 40 1352 9. Isacord 40 0504 |  | <ol style="list-style-type: none"> 1. Isacord 40 5010 2. Isacord 40 5220 3. Isacord 40 1521 4. Isacord 40 0504 5. Isacord 40 1352 6. Isacord 40 1701 |  | | |
| 11_03_fb060 | 76 x 73 mm 3 x 2.9 inch | 5.731 | 11_04_fb062 | 60 x 91 mm 2.4 x 3.6 inch | 5.425 |
| <ol style="list-style-type: none"> 1. Isacord 40 5335 2. Isacord 40 5210 3. Isacord 40 2101 4. Isacord 40 0311 5. Isacord 40 1704 6. Isacord 40 2101 |  | <ol style="list-style-type: none"> 1. Isacord 40 2101 2. Isacord 40 5335 3. Isacord 40 2550 4. Isacord 40 2320 5. Isacord 40 1704 6. Isacord 40 3710 7. Isacord 40 3820 8. Isacord 40 5210 9. Isacord 40 0311 |  | | |
| 11_05_fb069 | 53 x 87 mm 2.1 x 3.4 inch | 3.237 | | | |
| <ol style="list-style-type: none"> 1. Isacord 40 5335 2. Isacord 40 3040 3. Isacord 40 2830 4. Isacord 40 1220 5. Isacord 40 5210 |  | | | | |

Index

D

| | |
|-----------------------------------|----|
| Display kalibrieren..... | 50 |
| Displayfarbe einstellen | 48 |
| Displayhelligkeit einstellen..... | 49 |

E

| | |
|-----------------------------|----|
| eco-Modus verwenden | 53 |
| Einfädeln vorbereiten | 32 |

F

| | |
|------------------------------------|----|
| Fadenablaufscheibe einsetzen | 27 |
| Fehlermeldungen | 80 |
| Firmwareversion prüfen | 51 |

G

| | |
|---|----|
| Garnrolle einsetzen | 28 |
| Geschwindigkeit regulieren | 56 |
| Greifer reinigen..... | 76 |
| Grundeinstellungen wiederherstellen | 50 |

M

| | |
|---------------------------------------|----|
| Maschinen Firmware aktualisieren..... | 51 |
|---------------------------------------|----|

N

| | |
|------------------------------|----|
| Nadel, Faden, Stoff | 20 |
| Nadel-Faden-Verhältnis | 22 |
| Netzkabel | 26 |
| USA/Kanada..... | 26 |

O

| | |
|-----------------------------------|----|
| Oberfaden einfädeln..... | 32 |
| Oberfadenwächter einstellen | 49 |

P

| | |
|---------------------------|----|
| Pflege und Reinigung..... | 76 |
|---------------------------|----|

S

| | |
|------------------------------|----|
| Sicherheitshinweise..... | 6 |
| Sprache wählen | 52 |
| Spulennetz verwenden..... | 27 |
| Stickdichte ändern | 64 |
| Stickmodul..... | 15 |
| Stickmodul anschliessen..... | 29 |

| | |
|-------------------------------|----|
| Stickmuster kombinieren | 64 |
| Stickmuster wählen | 39 |
| Sticknadel montieren | 31 |
| Stickprobe | 24 |
| Stickrahmen justieren | 46 |
| Stickrahmen montieren..... | 43 |
| Störungsbehebung | 78 |
| Symbolerklärung..... | 10 |

T

| | |
|------------------------|----|
| Technische Daten | 84 |
| Ton ein/aus..... | 49 |
| Tutorial aufrufen..... | 53 |

U

| | |
|------------------------------------|----|
| Übersicht Nadeln | 20 |
| Übersicht Stickmuster | 85 |
| Umweltschutz..... | 9 |
| Unterfaden aufspulen | 35 |
| Unterfaden einfädeln | 37 |
| Unterfadenwächter einstellen | 49 |

V

| | |
|--------------------------------|----|
| Vernähstiche ausschalten | 47 |
|--------------------------------|----|



www.mybernette.com/b70DECO

2024-08 DE
5020070.50A.01

© BERNINA International AG
Steckborn CH, www.bernina.com